

SHOP220



Светодиодное архитектурное освещение



PHILIPS

разумно и просто



Медиафасады 01



Архитектурное освещение 13



Акцентирующее освещение 35



Закарнизное освещение 53



Декоративные световые панели 71



Театральное/
сценическое освещение 79

МЕДИАФАСАДЫ

Ахой

г. Роттердам, Нидерланды



г. Роттердам, Нидерланды

Клиент: Ahoj Rotterdam

Решение Philips: Vidiwall™ DayPix

Подрядчик: Ontwikkelingsbedrijf Rotterdam

Управление проектом: Brink Groep, Leidschendam

Технический консультант: Deerns Rijswijk

Партнер по установке: Croon

Партнер по установке: Living Projects



С июля 2009 года, в преддверии 40-летия, многофункциональный центр проведения разнонаправленных мероприятий Аһоу подвергся серьезной реконструкции. Модернизация затронула не только интерьеры – финальным аккордом реконструкции послужил гигантский светодиодный медиафасадный экран, расположенный на стене рядом с главным входом, уникальное решение от Philips для отображения различного контента, в том числе и видео среднего разрешения с возможностью трансляции как в ночное, так и в дневное время суток. Инсталляция экрана прошла быстро благодаря подходу «One Philips», который гарантировал единственное контактное лицо от компании Philips для решения всех текущих вопросов вплоть до завершения проекта. Светодиодный медиафасадный экран с системой Vidiwall™ DayPix был установлен на фронтальной стене черного цвета размером около 90 на 13 метров. Вертикальные линии светодиодных узлов были установлены по всей ширине фасада на расстоянии полуметра друг от друга. Текст или изображение можно было увидеть с большого расстояния. Благодаря силе света 12 кандел, приходящихся на 1 пиксель, и уникальной конструкции, в результате появилось отличное решение, эффективное даже при дневном свете. Одним из ключевых факторов качественного решения явилась разработка компанией Philips монтажных модулей, которые позволяли установить светодиодные элементы под углом и нацелить их на зрителей, компенсируя тем самым угол наклона монтажной поверхности. Эти модули были установлены компанией Living Project.

«Благодаря светодиодному медиафасадному экрану, мероприятия, проходящие в многофункциональном центре в Аһоу, анонсируются с помощью потрясающей электронной афиши. И это очень современно, представлять программу с помощью динамического изображения. Здесь открываются безграничные возможности. Это не только маркетинговый инструмент, мы также сможем использовать экран и для трансляции произведений искусства или картин живой природы».

Питер ван дер Веер



МедиаЛаб-Прадо

г. Мадрид, Испания



Medialab-Прадо – некоммерческая программа Городского Совета Мадрида, направленная на стимулирование молодых людей, интересующихся цифровой культурой. Она сочетает в себе искусство, науку и общественную деятельность. Для того, чтобы способствовать диалогу и взаимодействию между гостями и жителями города, Городской Совет решил создать некоммерческую систему в качестве лаборатории для анализа своих исследований в областях искусства и новых технологий. Они надеялись, что система также сможет улучшить имидж этой части города, так как район был не очень популярен.

Городской Совет Мадрида заключил контракт со студией Langarita Navarro Architects на создание концепции и дизайна «динамического светодиодного фасада».

Этот дизайнерский дуэт уже был знаком с качеством светодиодной системы Philips Color Kinetics, которая уже давно устанавливается во многих местах по всему миру и даже спустя 12 лет по-прежнему пользуется отличной репутацией. При выборе и включении в проект серии Philips Color Kinetics iColor® Flex SLX они, безусловно, учитывали этот момент.

Однако решающим фактором послужило именно то, что iColor® Flex SLX может быть адаптирован именно к форме фасада здания.

г. Мадрид, Испания

Решение Philips: iColor® Flex SLX

Медиафасады на улице Новый Арбат

г. Москва, Россия

Местоположение: г. Москва, Россия
Заказчик: Департамент ТЭХ г. Москвы
Решение: Philips iColor © Flex LMX
Световой дизайн: СветоПроект
Подрядчик: Светосервис





Компания Philips совместно с компаниями «Светосервис», «Татэлектромонтаж» и «МСУ 1» представили освещение зданий в центре Москвы, реализованное в рамках постановления московского правительства «О комплексной городской целевой программе развития наружного освещения и архитектурно-художественной подсветки города Москвы на 2011–2015 годы». Фасады домов на Новом Арбате, Тверской, Проспекте Мира и 1-й Тверской-Ямской украсила инновационная светодиодная динамическая подсветка, меняющая облик этих улиц в зависимости от заданного режима. Подсветка зданий была обеспечена решениями iColor Accent MX Powercore, iColor Flex MX, iW Graze Powercore, ColorGraze Powercore, iColor Flex LMX и eW Graze Powercore. В общей сложности, для модернизации освещения было использовано более 18 000 единиц светотехнического оборудования Philips.

Интересная концепция была реализована для зданий – «открытых книг» на Новом Арбате. Современный для своей эпохи комплекс был воздвигнут в шестидесятые годы XX века и был призван сделать привычные черты города более динамичными. Использование медиа-фасадов позволило вновь придать домам актуальность и сделать их более привлекательными. Каждый фасад состоит из 600 светодиодных гирлянд Flex LMX, которые не обременяют конструкцию фасадов. На них транслируются различные ролики социальной направленности, причем сюжет может перетекать с одного здания на другой.

«Проект по созданию единой свето-цветовой концепции города не просто позволит избежать светового загрязнения, но и поможет сделать улицы Москвы красивее и наряднее, подчеркнет архитектурное содержание столицы и будет способствовать повышению ее престижа в стране и мире, – отметил Александр Викторович Татарников, заместитель руководителя Департамента топливно-энергетического хозяйства города Москвы. – Однако необходимо сказать, что акцент новой городской программы делается и на энергосбережение, современные световые приборы позволяют оптимизировать затраты за счет потребления небольшого объема электричества и длительного срока службы».

«Благодаря установке светодиодных прожекторов и светильников стало возможным применение динамической подсветки, которая поддерживает три основных сценария: повседневный, праздничный и режим выходного дня. Использование новейшего светодиодного оборудования позволило улучшить вид зданий при снижении потребления электроэнергии», – подчеркнул Питер ван Беркель, вице-президент и глава сектора «Световые решения» Philips в России и СНГ.

МЕДИАФАСАДЫ

Полезная информация.

Медиафасадными экранами называют мультимедийные светодиодные дисплеи, состоящие, как правило, из программируемых светодиодных RGB светильников, монтируемых на фасадах зданий и предназначенных для трансляции видео, анимации, текста и другого рода изображений.

Эмпирические правила и советы.

1.1 Определение пикселя.

Пиксель (от слова picture element – в переводе «элемент изображения») представляет собой световую точку, являющуюся основным элементом медиафасадного экрана. В совокупности пиксели образуют изображение. Пиксели экрана состоят, если речь идет о цветных экранах, из RGB светодиодных элементов, воспроизводящих необходимый цвет путем смешивания трех основных цветов – красного, синего и зеленого.



1.1. Шаг пикселя

Существует взаимосвязь между расстоянием от экрана до точки обзора и шагом пикселя на светодиодном экране. Шагом пикселя является физическое расстояние между центрами двух расположенных рядом светодиодных узлов, играющих роль пикселей. Для уличных светодиодных экранов, использующих технологию RGB, минимальным расстоянием от экрана до точки обзора является шаг пикселя в мм, умноженный на 1000. Например: минимальным расстоянием от экрана с шагом пикселя 20 мм до точки обзора является 20 м.

На таком расстоянии не виден источник света, результатом чего является качественное изображение, так называемое «гладкое» изображение.

При сокращении расстояния вдвое (например для шага пикселя 20 мм – 10 м точка обзора) становятся видны источники света, тем самым изображение теряет свою «гладкость», но по-прежнему выполняет свою непосредственную функцию – контент распознается человеческим мозгом без затруднений.

При дальнейшем сокращении расстояния от экрана до точки обзора восприятие контента человеком становится более затруднительно.

1.2. Разрешение медиафасадного экрана

Выражается в количестве точек (пикселей) по координатным осям X и Y. Является одной из важнейших характеристик экранов. Фактически представляет из себя способность экрана передавать информацию (контент) того или иного формата. Существует ряд стандартных разрешений (320 x 240, 640 x 480, 800 x 600, 1024 x 768 и т.д.).

1.3. Восприятие контента.

Для того, чтобы человеческий мозг воспринимал контент, воспроизводимый светодиодным медиа-экраном, высота изображения этого контента должна составлять по крайней мере 1% от расстояния до точки обзора. Например: если расстояние от точки обзора составляет 10 м от экрана, высота контента должна быть не менее 10 см.

Более того, для трансляции различного типа контента необходимо иметь определенное разрешение.

Для трансляции текста необходимо иметь минимум 10 пикселей в высоту и 7 пикселей в ширину, а расстояние между двумя горизонтальными линиями должно быть как минимум 3 пикселя по вертикали.

Для трансляции логотипов компаний, как правило, закладывают порядка 20 пикселей по вертикали, а для трансляции анимации – 32 пикселя.

Для воспроизведения видео-контента стандартного разрешения (4x3) необходимо как минимум 120 пикселей по вертикали.

1.4. Яркость и контраст

Уровень яркости медиафасада измеряется в канделах на квадратный метр. Расчетным значением яркости является показатель при работе системы на 100% – режим, когда все программируемые светодиодных RGB элементы (как правило гирлянды) работают на полную мощность и выдают белый цвет. Минимальная яркость экрана для дневной работы (для различения воспроизводимого контента в дневное время суток) должна лежать в диапазон 3500 – 5000 кд/м² (максимальный показатель для прямого попадания на экран солнечного света).

iColor Flex LMX – гибкие светильники с яркими регулируемыми светодиодными узлами

Гибкие светодиодные светильники (гирлянды) с возможностью управления каждым светодиодным узлом по отдельности, предназначены для построения 2D- и 3D-инсталляций. Достаточная величина светового потока светодиодных светильников способствует их использованию в качестве элементов медиафасадных экранов, хорошо различимых на расстоянии. Также эти светильники могут быть использованы в качестве подсветки архитектурных деталей, подсветки объекта по периметру и т.д.



- Выбор расстояния между светодиодными узлами и общей длины светильника. Стандартные исполнения светильника имеют расстояние между светодиодными узлами 120 или 305 мм, под заказ доступны светильники с расстоянием в диапазоне от 76 до 610 мм. Стандартные светильники, состоящие из 50 шт светодиодных узлов, могут быть укорочены при монтаже. Под заказ доступны светильники с максимальным количеством светодиодных узлов – 72 шт (в диапазоне расстояния между светодиодными узлами от 460 до 612 мм, максимально возможное количество светодиодных узлов – 65шт).
- Сменные линзы – стандартными являются рассеивающая плоская и прозрачная выпуклая (в форме купола) линзы. Опционально доступны накладные рассеивающие, прозрачные и полуматовые линзы, создающие эффект традиционных ламп на козырьке театральной вывески.
- Выбор способа установки – светильники можно устанавливать непосредственно на поверхность. Также существует возможность установки в монтажные профили и в индивидуальные держатели для каждого светодиодного узла.

	Рассеивающая плоская линза	Прозрачная выпуклая линза
Угол обзора, °	105	172
Осевая сила света, кд	6,56 на узел	1,16 на узел
Стабильность светового потока	50000 ч при падении светового потока не ниже 50% при Ta = 50 °C (при работе на полную мощность)	
Параметры сети питания	24 В, подключение через PDS-60са 24V, sPDS-60са 24V, sPDS-480са 24V	
Потребляемая мощность, Вт	До 1 на узел	
Управление	Любым контроллером Philips, включая Video System Manager Pro, Light system Manager и iPlayer3, а также от сторонних производителей	
Размеры узла (ВxШxД)	31x32x14 мм	31x32x25 мм
Наличие сертификатов	UL/cUL, FCC класса А, CE	
Параметры защищенности	Сухие, с повышенной влажностью помещения, наружное размещение IP66	



iColor Flex MX – гибкие светильники с яркими регулируемыми светодиодными узлами

Эти многофункциональные яркие гибкие светильники с полноцветными светодиодными узлами предназначены для создания экстраординарных эффектов вне зависимости от размеров и формы конструкции. Благодаря малому размеру узлов возможна установка изделия в более ограниченных местах, где невозможно использовать большие по размеру светильники серии iColor Flex LMX.



- Предназначены для создания наиболее экономичных видеодисплеев – малые габариты, максимальный контроль над системой освещения потребляемая мощность узла всего 0,5 Вт, возможность использования в уникальных световых установках, включая двух- и трехмерные видеодисплеи.
- Высокая световая отдача – один узел излучает свет насыщенных цветов силой до 1,44 кд.
- Выбор расстояния между светодиодными узлами и общей длины светильника. Стандартные исполнения светильника имеют расстояние между светодиодными узлами 120 или 305 мм, под заказ доступны светильники с расстоянием в диапазоне от 76 до 610 мм. Стандартные светильники, состоящие из 50 шт светодиодных узлов, могут быть укорочены при монтаже. Под заказ доступны светильники с максимальным количеством светодиодных узлов – 72 шт (в диапазоне расстояния между светодиодными узлами от 460 до 612 мм, максимально возможное количество светодиодных узлов – 65шт).
- Сменные линзы – стандартными являются рассеивающая выпуклая и прозрачная выпуклая линзы. Опционально доступны рассеивающая плоская и прозрачная плоская линзы.

	Рассеивающая выпуклая линза	Прозрачная выпуклая линза
Угол обзора, °	110	149
Осевая сила света, кд	1,23	0,52
Стабильность светового потока	50000 ч при падении светового потока не ниже 50% при Ta = 50 °C (при работе на полную мощность)	
Параметры сети питания	7,5 В, подключение через PDS-60са 7,5V, sPDS-480са 7,5V	
Потребляемая мощность, Вт	До 0,5 на узел	
Управление	Любым контроллером Philips, включая Video System Manager Pro, Light system Manager и iPlayer3, а также от сторонних производителей	
Размеры узла (ВxШxД)	16x16x19 мм	
Наличие сертификатов	UL/cUL, FCC класса А, CE	
Параметры защищенности	Сухие, с повышенной влажностью помещения, наружное размещение IP66	



eW Flex SLX – гибкие светильники со светодиодными узлами постоянного белого света

eW Flex SLX – это многофункциональные светильники с индивидуально управляемыми светодиодными узлами, излучающими белый свет. Компактные размеры серии позволяют установить светильники на поверхностях внутри и снаружи помещений, включая стены, потолки, полы и трехмерные скульптуры. eW Flex SLX также можно использовать для поддержания городского пейзажа, подсветки узких ниш и витрин.



- Регулируемый белый свет – каждый светильник серии eW Flex SLX состоит из 50 регулируемых светодиодных узлов. Яркостью каждого узла можно управлять индивидуально, благодаря чему можно использовать серию в самых разных областях и создавать различные эффекты.
- Большое количество выбираемых параметров – стандартные светильники имеют расстояния между узлами 101 или 305 мм. Стандартные узлы могут быть с рассеивающими плоскими или выпуклыми прозрачными линзами, с теплым 2700 К или холодным 4000 К оттенками белого.
- Многофункциональность – серию eW Flex SLX можно применять для акцентной, периметральной и нишевой подсветки, для создания дизайнерских решений и индивидуальных проектов.

	Рассеивающая плоская линза	Прозрачная выпуклая линза
Угол обзора, °	108	180
Световой поток одного узла, лм	12,3 (2700 К) 16,2 (4200 К)	7,2 (2700 К) 9,7 (4200 К)
Индекс цветопередачи	67 (2700 К) 70 (4200 К)	70 (2700 К) 72 (4200 К)
Стабильность светового потока	Более 40000 ч при падении светового потока не ниже 70% при Ta = 50 °C (при работе на полную мощность)	
Параметры сети питания	24 В, подключение через PDS-60са 24V, sPDS-60са 24V, sPDS-480са 24V	
Потребляемая мощность, Вт	До 1 на узел	
Управление	Любым контроллером Philips, включая Video System Manager Pro, Light system Manager, а также от сторонних производителей	
Размеры узла (ВxШxД)	31x32x14 мм	31x32x25 мм
Наличие сертификатов	UL/cUL, CE	
Параметры защищенности	Сухие, с повышенной влажностью помещения, наружное размещение IP66	



iColor Accent MX Powercore – полностью управляемые линейные светодиодные светильники для наружного освещения

iColor Accent MX Powercore – линейный светодиодный светильник, который идеально подходит для создания длинных цветных линий и цветодинамических эффектов. Благодаря возможности индивидуального управления с шагом от 30 мм с помощью данной серии можно с высокой четкостью отображать масштабные видеоролики, графические изображения и комплексные эффекты в архитектурно-художественной подсветке, розничной торговле и сфере развлечений.



- Исключительно широкий угол обзора – рассеивающая пластиковая линза, предназначенная для прямого наблюдения, обеспечивает угол обзора 220° и однородность смешивания цветов.
- Адаптированность к Ethernet – светильники адаптированы к приему сигналов по Ethernet напрямую, без дополнительных внешних устройств, для простоты и надежности настройки и управления.
- Простота размещения – литые защелкивающиеся разъемы «стык-в-стык» служат для передачи питающего напряжения и управляющих сигналов. С помощью разъемов можно осуществлять повороты на углы до 180°, что придает системе гибкость.
- Превосходная световая отдача – лучшая, чем у приборов предыдущих поколений.

	610 мм	1200 мм
Угол обзора, °	220	
Осевая сила света, кд	52	
Световой поток / 1219 мм, лм	327	
Стабильность светового потока	Более 50000 ч при падении светового потока не ниже 50% при Ta = 50 °C (при работе на полную мощность)	
Параметры сети питания	100-240 В, с автоматическим переключением, 50/60 Гц подключение через Data Enabler Pro	
Потребляемая мощность, Вт	До 10 на 0,3 м	
Управление	Любым контроллером Philips, включая Video System Manager Pro, Light system Manager и iPlayer3, а также от сторонних производителей	
Размеры (ВхШхД)	84x610x64 мм	84x1219x64 мм
Наличие сертификатов	UL/cUL, CE	
Параметры защищенности	Сухие, с повышенной влажностью помещения, наружное размещение IP66	



eW Accent MX Powercore – полностью управляемые линейные светодиодные светильники постоянного белого света для наружного освещения

eW Accent MX Powercore – линейный светодиодный светильник прямого наблюдения, который идеально подходит для выделения архитектурных деталей длинными яркими линиями первоклассного белого света теплого (2700 К) и холодного (4000 К) оттенков. Благодаря возможности индивидуального управления с шагом от 30 мм с помощью данной серии можно с высокой четкостью отображать черно-белые эффекты, видеоролики и графические изображения.



- Исключительные углы обзора – рассеивающая пластиковая линза, предназначенная для прямого наблюдения, обеспечивает угол обзора 220° и однородность смешивания цветов.
- Адаптированность к Ethernet – светильники адаптированы к приему сигналов по Ethernet напрямую, без дополнительных внешних устройств, для простоты и надежности настройки и управления.
- Простота размещения – литые защелкивающиеся разъемы «стык-в-стык» служат для передачи питающего напряжения и управляющих сигналов. С помощью разъемов можно осуществлять повороты на углы до 180°, это придает системе гибкость.
- Превосходная световая отдача – лучшая, чем у приборов предыдущих поколений.

	610 мм	1200 мм
Угол обзора, °	220	
Осевая сила света, кд	58 (2700 К) / 88 (4000 К)	
Световой поток / 1,2 м, лм	359 (2700 К) / 545 (4000 К)	
Стабильность светового потока	Более 50000 ч при падении светового потока не ниже 50% при Ta = 50 °C (при работе на полную мощность)	
Параметры сети питания	100-240 В, с автоматическим переключением, 50/60 Гц подключение через Data Enabler Pro	
Потребляемая мощность, Вт	До 10 на 0,3 м	
Управление	Любым контроллером Philips, включая Video System Manager Pro, Light system Manager и iPlayer3, а также от сторонних производителей	
Размеры (ВхШхД)	84x610x64 мм	84x1219x64 мм
Наличие сертификатов	UL/cUL, CE	
Параметры защищенности	Сухие, с повышенной влажностью помещения, наружное размещение IP66	



dMesh 40-5000 – оригинальный светодиодный дисплей



dMesh 40-5000 – это светодиодная панель, обладающая степенью прозрачности 40% и предназначенная для построения компактных светодиодных медиафасадных экранов. Экраны, построенные на базе этой продукции, могут устанавливаться практически на любом типе фасадов здания. За счет своей прозрачности, они не загромождают полностью вид из окна, а возможность обслуживания панелей с обеих сторон позволяют устанавливать их при любых сложностях в монтаже. Отличительной особенностью серии dMesh 40-5000 является возможность формирования дисплея закругленной и угловой формы. Панели прочны сами по себе, без дополнительных конструкций, что позволяет сохранить установку прозрачной и легкой.

- Оптимальный информационно-развлекательный и рекламный дисплей для размещения на фасаде вашего здания
- Прозрачность дисплея 40% позволяет видеть сквозь него, он также пропускает дневной свет
- Обслуживание дисплея возможно с обеих сторон, это позволяет устанавливать дисплей почти на любой поверхности
- Первоклассные, специально отобранные светодиоды Nichia для оптимального цвета и равномерной яркости
- Бесшумный – без внутреннего активного охлаждения

Яркость	5000 кд/м2
Тип светодиодов	3 мм с овальной колбой
Повышение качества изображения	ASPTM
Физическое разрешение	16 x 16 пикселей
Шаг адресации	16 x 16 пикселей
Угол обзора по горизонтали	120 (50%)
Угол обзора по вертикали	- 33 / + 17 (50%)
Размер пикселя	40,0 мм
Адресный шаг пикселя	40,0 мм
Коррелированная цветовая температура	6500 К
Частота обновления	>300 Гц
Шкала яркости	16 бит
Цветовое разрешение	48 бит
Эксплуатационные условия	Наружная установка, жесткая установка, двустороннее обслуживание
Диапазон рабочих температур	-20 .. +50 °C
Влажность	10 .. 95%
Пыле-влагозащитенность с фронтальной стороны	IP66
Пыле-влагозащитенность с тыльной стороны	IP66
Срок службы светодиодов	>70000 часов
Сертификация	CE, FCC, ROHS
Сети питания	200-240 В , 50/60 Гц
Стандартная потребляемая мощность	60 ВА
Максимальная потребляемая мощность	150 ВА
Размеры панели (шхвхг)	640 x 640 x 90 мм
Площадь панели	0,41 м2
Вес	9 кг/панель (22 кг/м2)
Прозрачность	55% между светодиодными панелями, общая 40%

dMesh 24-5000 – полупрозрачный и легкий светодиодный дисплей для наружного размещения



Это уникальное, полупрозрачное и легкое светодиодное решение, незаменимое для создания наружных медиафасадных экранов, особенно на фасадах зданий с большим количеством окон. Благодаря прозрачности 50 % виды из окна сохраняются, можно будет смотреть из окна сквозь медиафасад, в то время как с фронтальной стороны можно будет наблюдать зрелищные эффекты. Благодаря самонесущей готовой к установке конструкции панели дисплея легко и просто монтировать, что удешевляет стоимость монтажа, и в то же время отсутствие активной охлаждающей системы и применение светодиодов самого высокого качества обеспечат низкую стоимость эксплуатации. Дисплеи бесшумны, так как внутри нет вентиляторов.

- Идеальный информационно-развлекательный и рекламный дисплей для размещения на вашем здании
- Прозрачность дисплея 50% позволяет видеть сквозь него, кроме того, он пропускает дневной свет
- Конструкция дисплея компактная и легкая, это позволяет устанавливать дисплей почти на любой поверхности
- Первоклассные, специально отобранные светодиоды Nichia для оптимального цвета и равномерной яркости
- Бесшумный – без внутреннего активного охлаждения
- Малый вес

Яркость	5000 кд/м2
Тип светодиодов	3 мм с овальной колбой, iR, iG, iB
Повышение качества изображения	ASPTM
Физическое разрешение	16 x 16 пикселей
Угол обзора по горизонтали	120 (50%)
Угол обзора по вертикали	- 40 / + 10 (50%)
Размер пикселя	24 мм
Коррелированная цветовая температура	6500 К
Частота обновления	>300 Гц
Шкала яркости	16 бит
Цветовое разрешение	48 бит
Эксплуатационные условия	Наружная установка, для временной или постоянной установки, обслуживание с тыльной стороны
Диапазон рабочих температур	-20 .. +50 °C
Влажность	10 .. 95%
Пыле-влагозащитенность с фронтальной стороны	IP66
Пыле-влагозащитенность с тыльной стороны	IP66
Срок службы светодиодов	>70000 часов
Сертификация	CE, FCC, ROHS
Сети питания	200-240 В , 50/60 Гц
Стандартная потребляемая мощность	32 ВА
Максимальная потребляемая мощность	80 ВА
Размеры (шхвхг)	384 x 384 x 110 мм
Площадь панели	0,147 м2
Вес	3,3 кг (4,5 кг для версий NT и NTC)
Материал панели	Алюминий или лексан

DayPix – технология создания медиафасадных экранов, обеспечивающих изображение для дневного и ночного времени суток

DayPix – это гибкий светодиодный светильник (гирлянда), с помощью которого можно создать функциональный дисплей любой формы. Это свойство позволяет контент-менеджерам и специалистам в области СМИ отображать видео-контент с любого источника и любого формата, начиная видеомультипликацией и заканчивая прямыми трансляциями. Благодаря данной технологии стало возможным создавать дисплеи с низким и средним разрешением. Поскольку изображение от DayPix хорошо видно в дневное время, можно получать дополнительный доход от проигрывания рекламных роликов.



- Яркость и контраст, подходящие для эксплуатации в дневное время.
- Широкие возможности установки.
- Облегченный вес и компактные формы для возможности установки практически на любой поверхности.
- Компоненты системы предназначены для наружной установки и обладают длительным сроком службы.
- Благоприятный для экологии продукт благодаря своей высокой эффективности.
- Обслуживание с фронтальной стороны.
- Сочетание максимально эффективных светодиодов, преобразованию постоянного тока для каждого пикселя и высококлассных блоков питания делают систему самым эффективным предложением на рынке.
- Широкие возможности монтажа
- Резиновое кольцо укрывает все отклонения от стандартного размера несущих элементов.
- Доступные модели светильника Philips Vidiwall™ DayPix, модели с шагом 100 мм

Тип светодиодов	3 мм Nichia с овальной колбой, предназначенные для использования в дисплеях
Повышение качества изображения	ASP
Угол обзора по горизонтали	120 (50%)
Угол обзора по вертикали	50 (50%)
Срок службы светодиодов	>70000
Коррелированная цветовая температура (точки белого)	6500 K
Конструкция узла	Пиксели на гибкой ленте
Расстояние между соседними пикселями на ленте	100 мм (другие расстояния по запросу)
Минимальный монтажный шаг	60 мм
Рекомендованный монтажный шаг для использования дисплея в дневное время	60 – 75 мм
Пыле-влагозащитность	IP66 корпус, IP67 разъемы
Установка узла	Простая и быстрая установка со щелчком в отверстие или на направляющей
Контрастность	Высокая, благодаря решеткам и черному цвету корпуса
Вес	35 г (узел)
Размеры узла	Диагональ 40 мм x Глубина 30 мм Кабельный вход и выход по 5 мм каждый
Структура узла	7 светодиодов (3R, 2G, 2B)
Потребляемая мощность	Всего 0,7 Вт на узел с 12 кд (!)
Эффективность блока питания	Стандарт 85 %
Потери в кабеле	Низкие благодаря низковольтному распределению (24 В)
Преобразования электроэнергии	Преобразование постоянного тока в каждом узле для оптимальной энергоэффективности

АРХИТЕКТУРНОЕ ОСВЕЩЕНИЕ

Проспект Искусств

г. Филадельфия, Пенсильвания, США

Фотографии: Джим Эббот для Центрального городского округа

Оборудование: ColorBlast Powercore, ColorGraze Powercore,
ColorReach Powercore, Data Enabler

Управление: Light System Manager

Архитектурное проектирование: Vitetta

Установка: Gordon Electric

Световой дизайн: The Lighting Practice

Поддержка системной интеграции: PRG



Проспект Искусств – основной район Филадельфии, в котором собраны почти все объекты искусства и развлечений города. Он является домом для нескольких самых значительных мест проведения шоу и представлений.

Новый световой дизайн проспекта не только подчеркнул красоту зданий, но и обеспечил безопасность жителей и гостей города. Освещение превратило проспект Искусств в обширное место действия театральной постановки, привнес свойственное театру оживление и выпустив атмосферу представления на улицу. Кроме того, проект послужил катализатором для развития и стабильного роста этого центрального района города.

Светотехническая компания The Lighting Practice, занимающаяся этим проектом, посчитала важным создать систему освещения ненавязчивой и деликатной. Они остановили выбор на светодиодных светильниках, так как последние обладают низким энергопотреблением и позволяют осуществить контроль над светом с максимальной эффективностью, направляя свет только в те места, где он необходим, минимизируя излишнюю засветку, которая обычно присутствует в традиционных системах фасадного освещения.

Из прожекторов Philips ColorGrazе™ Powercore и ColorBlast® Powercore был создан роскошный светящийся дисплей, который превратил городской пейзаж в разноцветное праздничное полотно.

В дополнение, компания Philips на время подсветила здание городского Совета высокоэффективными прожекторами для архитектурной подсветки серии ColorReach™ Powercore, которые осветили здание высотой 167 м цветодинамическим светом. Благодаря выходному световому потоку более 5000 люменов и уникальной дальности свечения более 152 м, ColorReach Powercore ярко освещает динамичными цветами величественные здания, например, здание городского Совета, при этом потребляя меньше электроэнергии и сводя к нулю эксплуатационные расходы.

Система освещения проспекта Искусств управляется устройством производства Philips Light System Manager (LSM), интегрированной системой, состоящей из контроллера и программного обеспечения для создания индивидуальных световых сцен и эффектов. Управление созданными эффектами реализуется по беспроводному каналу.

Красочное освещение преобразует проспект Искусств в ночное время, также его можно легко адаптировать для проведения масштабных мероприятий. Например, когда команда Филадельфии Eagles вышла в плей-офф в 2009 году, система подсвечивала проспект зеленым светом в ее поддержку.

Каунти-Холл

Подсветка центрального административного здания Лондонского графства



Местоположение: Лондон, Великобритания

Оборудование: Серия ColorReach Powercore

Управление: iPlayer 3, ColorPlay 3

Монтаж, наладка и ведение проекта: Architainment Lighting Ltd

Фотография: Redshift Photography



Расположенный на южном берегу Темзы, по соседству с колесом обозрения London Eye, County Hall когда-то был местом проведения заседаний Совета Лондонского графства Великобритании. В его главном здании шесть этажей, и в настоящее время все его обширные пространства отданы под развлечения для туристов, офисы и гостиницы. Вдохновленный удивительной светодиодной подсветкой своего знаменитого соседа, руководство управляющей компании пожелало подарить зданию вторую жизнь с помощью динамичного, насыщенного цветами освещения. Благодаря выходному световому потоку свыше 5000 люменов и дальности свечения, достигающей 152 м, прожекторы Color Reach Powercore ярко освещают фасад здания County Hall равномерным цветодинамическим светом, что делает здание знаковым объектом туристических маршрутов на южном берегу Темзы не только днем, но и ночью.

Поскольку светодиоды управляются с помощью цифровых технологий, нажатием одной кнопки можно запустить прожекторы ColorReach Powercore, которые смогут участвовать в световых сценах и создавать цветодинамические эффекты, исключив необходимость использования сложных в эксплуатации и снижающих световой поток цветных гелей и фильтрах. Благодаря их универсальности и абсолютной управляемости корпоративные клиенты, арендующие County Hall для частных мероприятий, могут быстро и просто оформить здание и прилегающие территории в корпоративный стиль или создать особую запоминающуюся атмосферу.

Процесс модернизации системы освещения состоял из простой замены установленных традиционных светильников на прожекторы ColorReach Powercore в количестве 20 штук. 16 прожекторов были установлены в промежутках между колоннами, чтобы подчеркнуть широкий размах главного входа в форме полумесяца, остальные 4 прожектора были размещены рядом с фасадом. Максимальная потребляемая мощность одного прожектора ColorReach Powercore 290 Вт, замененные традиционные светильники потребляли 600 Вт каждый, все это означает общее снижение потребления электроэнергии примерно в 2 раза.

Световые эффекты и сценарии освещения для системы записаны в память и запускаются с помощью контроллера освещения iPlayer®3 производства Philips Color Kinetics. Эффекты и световые сцены созданы с помощью ColorPlay®3, программного приложения контроллера iPlayer®3 для создания сценариев освещения.



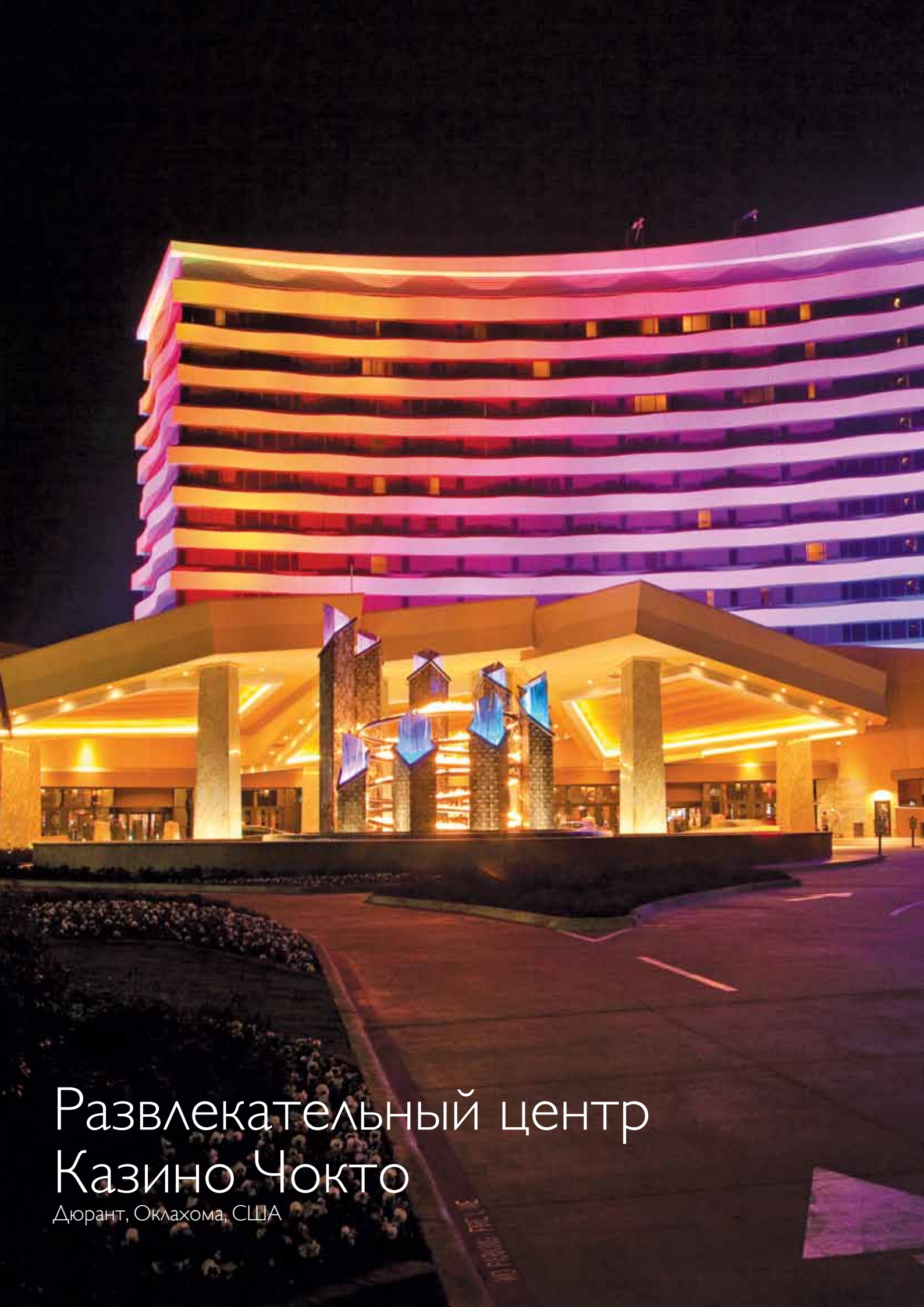

Развлекательный центр Казино Чокто

Дюрант, Оклахома, США



Светодизайнеры из студии Visual Terrain преобразовали волнообразный фасад нового казино Choctaw Nation в городе Дюрант, штат Оклахома, в яркий маяк, видимый на многие километры. Отобранные благодаря своей долговечности, низкому энергопотреблению, минимальной стоимости эксплуатации и возможности цифрового управления, 150 светодиодных прожекторов серии ColorReach Powercore заливают прилегающие к казино территории динамичным полноцветным светом. Уникальный набор каналов красного, зеленого, янтарного и синего цветов, которым оборудован каждый прожектор ColorReach Powercore, генерирует свет расширенной гаммы цветов, тем самым удовлетворяя специфические, креативные запросы светодизайнеров.

Прожекторы ColorReach Powercore установлены группами по шесть штук на специально разработанных скобах, размещенных примерно в 8 м от фасада. На прожекторах установлены рассеивающие линзы с углами 8, 23 и 43°, для равномерной заливки нижней, средней и верхней трети здания. Чтобы оживить экстерьер здания, 17 различных световых эффектов сменяют друг друга каждые полчаса в течение всей ночи.

Фотографии: Том Пайва

Архитектурное проектирование: Брайан Хэмлин, WorthGroup Architects

Световой дизайн: Visual Terrain, Inc



Парадная стена Казино Потавотами

Милуоки, штат Висконсин, США

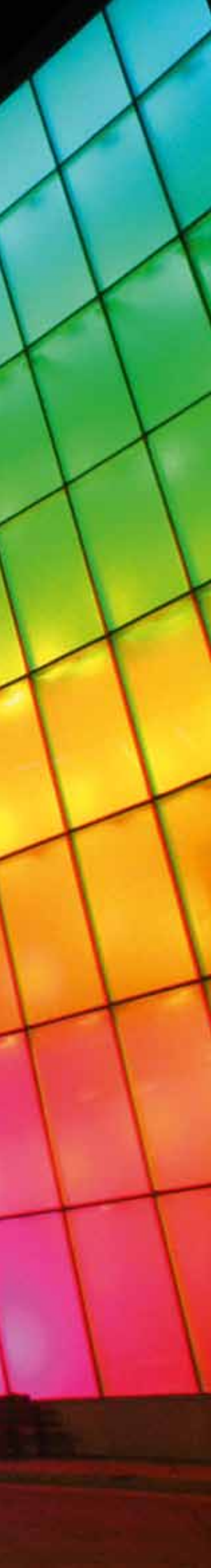

Казино Potawatomi Bingo в г. Милуоки было необходимо придать более современный внешний вид для привлечения молодой клиентской аудитории. Так как большая часть клиентов приезжают в казино на автомобилях, владельцы заведения и команда дизайнеров хотели создать уникальный запоминающийся вход в здание для тех, кто заходит в казино с крытой автостоянки.

Для этого светотехническая и архитектурная компании Creative Lighting Design & Engineering и Hnedak Bobo Group объединили усилия и создали медиафасад во всю стену размером 19 на 38 м, изготовленный из алюминия и матированных стеклянных панелей, которые были подсвечены более 600 светодиодными осветительными приборами производства Philips. Стена со стороны входа с блеском встречает гостей Potawatomi и служит координационным центром обновленной крытой парковки.

Парадная стена включает в себя 208 матированных стеклянных панелей размером 1 на 2,5 м и пустое пространство глубиной 1,2 м за ними. Для каждой секции используется один ColorBlast® 12 Powercore, прожектор заливающего света, который создает цветодинамические эффекты, подсвечивая полое пространство за стеклом. 2 цветодинамические лампы iColor® MR g2 расположили на задней стене, нацелив их на стеклянную панель. Сочетая прожектор заливающего освещения ColorBlast 12 Powercore с лампами прямого обзора iColor® MR g2, удалось создать уникальный визуальный эффект, который можно использовать для отображения широкомасштабных постановок и трансформаций. «Пиксели света», созданные лампами iColor MR g2, придают изображению глубину, в то же время ColorBlast 12 Powercore заливает панели цветным светом.

Используя Light System Manager, интегрированное программно-аппаратное решение, позволяющее создавать эффекты и управлять ими, светодизайнеры создали целый ряд разных стилей оформления и эффектов для отображения на парадной стене. Созданные сцены включают в себя такие разные темы как окружающая нас среда (например, тлеющие угли и пламя, гроза с дождем и молнией, звезды и северное сияние), а также самые абстрактные мотивы (например, «Матрица», туннель времени). Все эффекты анимированы и динамически сменяют друг друга, также можно осуществлять микширование эффектов при помощи контроллера Light System Manager.

В дополнение, мост, ведущий к парадной стене, и здание парковки подсвечены 64 светильниками iColor® Accent Powercore, линейными светодиодными трубками длиной 2,4 м. Установленные на верхней поверхности моста светильники проигрывают сложные эффекты, сопряженные со световыми сценами, отображающимися на главной парадной стене. В результате модернизированное казино Potawatomi Bingo теперь привлекает большее количество гостей отовсюду, а также делает городской пейзаж Милуоки более блестящим и роскошным.

Фотографии: Марти Пек, Creative Lighting Design & Engineering

Оборудование: Color Blast 12 Powercore, Data Enabler, iColor MR g2, PDS-70mr 24V, iColor Accent Powercore, Data Enabler EO

Управление: Light System Manager

Архитектурное проектирование: Hnedak Bobo Group

Световой дизайн: Марти Пек, Creative Lighting Design & Engineering

АРХИТЕКТУРНОЕ ОСВЕЩЕНИЕ

Полезная информация.

Архитектурное освещение – использование одного или нескольких источников света для освещения определенной области поверхности. Диапазон продуктов семейства Philips Color Kinetics предлагает широкие возможности в данной области. Различные цвета и световые пучки позволяют создавать разнообразные световые эффекты, как очень мягкие, подчеркивающие фактуру поверхностей, так и яркие, насыщенные цветами. Воспроизводимые светильниками эффекты могут быть как статические, так и динамические, полностью контролируемые.

Наиболее распространенные сферы применения архитектурного освещения:

- Освещение фасадов зданий
- Выделение фактуры фасадов зданий
- Реклама
- Подсветка площадей

Эмпирические правила и советы.

1.1. Шкала применения светильников для архитектурного освещения

(построена на опыте работы с данной продукцией и на основании светотехнических расчетов, имеет рекомендательный характер)

Тип светильника	Высота заливки
Blast	Средняя (4-8м)
Graze	Средняя (6-12м)
Reach	Большая (8-100м)

1.2. Blast. Подсветка на примере колонн

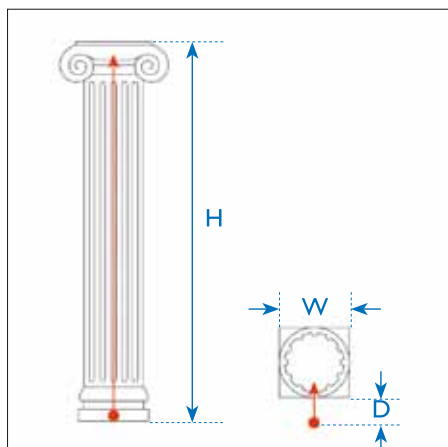

Установка 1. Перед колоннами

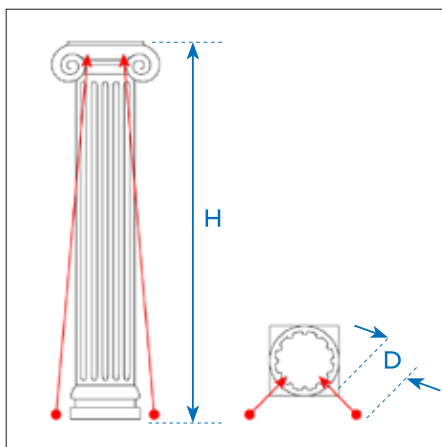

Установка 2. С двух сторон от колонн

Установка 1. Установка перед колоннами



eW Burst 10°

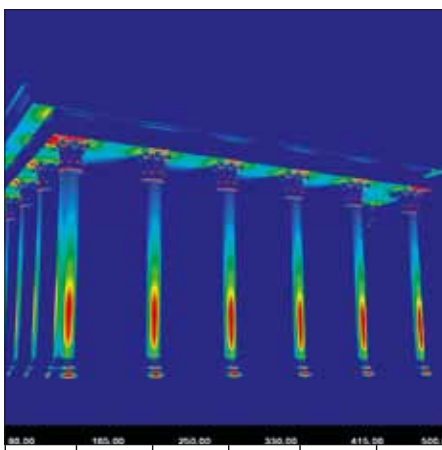

0 lux 80 165 250 330 415 500

Использование светильников с углом светового пучка 10° создает сильный акцент на колоннах.

D = 25см

H = 8м



Установка 2. Установка с двух сторон от колонн



eW Burst 10°

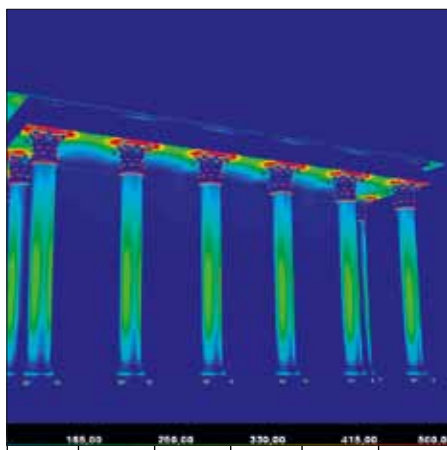

0 lux 80 165 250 330 415 500

Размещение двух светильников с углом светового пучка 10° придает колоннам дополнительный объем.

D = 40см
H = 8м

Еще одно применение светильников Blast для создания мягкого эффекта.



eW Burst 21°

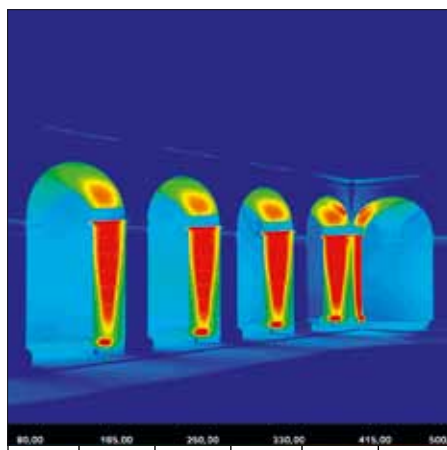

0 lux 80 165 250 330 415 500

В этом случае светильники Blast с углом светового пучка 21° освещают широкие элементы, например арки. Более рассеивающая вторичная оптика предназначена для создания мягкого освещения, одновременно с которым высота светового пятна уменьшается. В случае использования такого решения для освещения всей внутренней поверхности арки лучше использовать 2 светильника по одному с каждой стороны.

D = 25см
H = 4м
W = 1м

1.2.1. Graze

Линейные светильники Graze предназначены для выделения фактуры фасадов зданий. Узкие световые пучки не способствуют оказанию слепящего воздействия на наблюдателей и идеально подходят для применения в людных местах. В зависимости от выбора угла светового пучка с помощью светильников Graze можно получить различные эффекты.

Узкий световой пучок $9 \times 9^\circ$

Узкий световой пучок подразумевает установку светильника на расстояние, близкое к целевой поверхности ($D = 10 - 20\text{см}$), при этом создается сильный световой эффект.

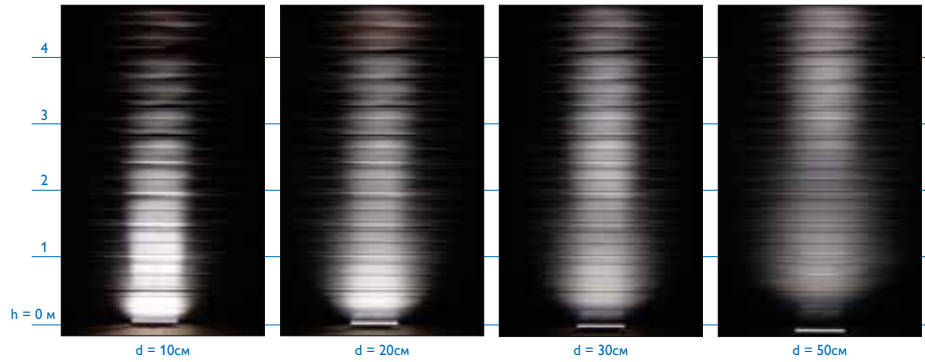

При отдалении светильника от целевой поверхности световой эффект становится мягче. Узкий световой пучок подходит для высоких элементов архитектуры, например, колонн.

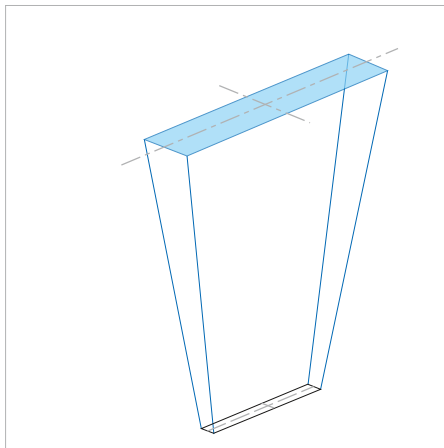

Средний световой пучок $15 \times 30^\circ$

Средний световой пучок создает качественный и равномерный световой эффект при размещении светильника на расстоянии от целевой поверхности в диапазоне от 20 до 30 см.

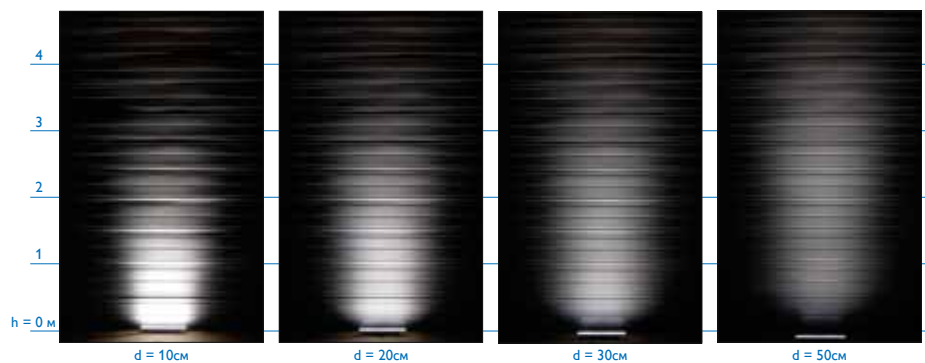

Светильники со средним световым пучком предназначены для освещения барельефов, скульптур и т.д.

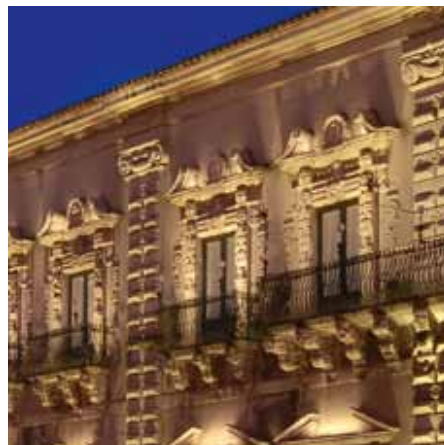
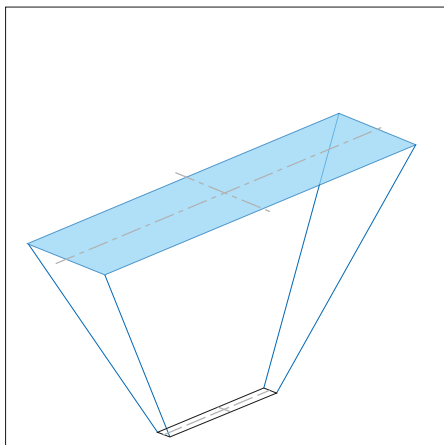

Узкий световой пучок 10x60°

Узкий световой пучок создает очень мягкое и однородное освещение при установке от целевой поверхности на расстоянии в диапазоне от 20 до 50 см.

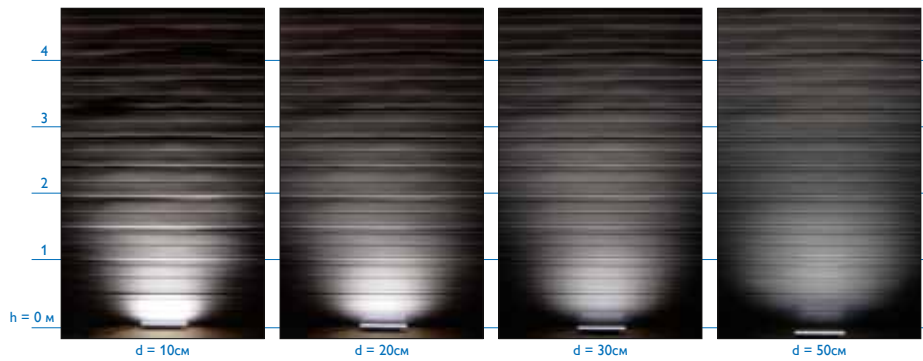

С помощью таких светильников очень удобно освещать сравнительно широкие поверхности, такие как оконные проемы и т.д.

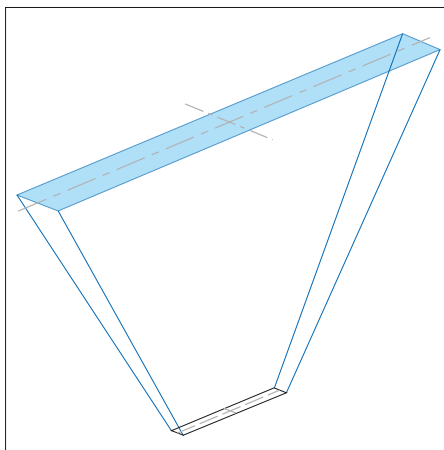

Широкий световой пучок 30x60°

Со светильниками с таким световым пучком интересно экспериментировать. Если расположить его очень близко к целевой поверхности (на расстоянии 10 см), то мы увидим яркое световое пятно округлой формы. Если светильник отодвинуть от стены, то эффект будет становиться мягче и мягче с каждым сантиметром.

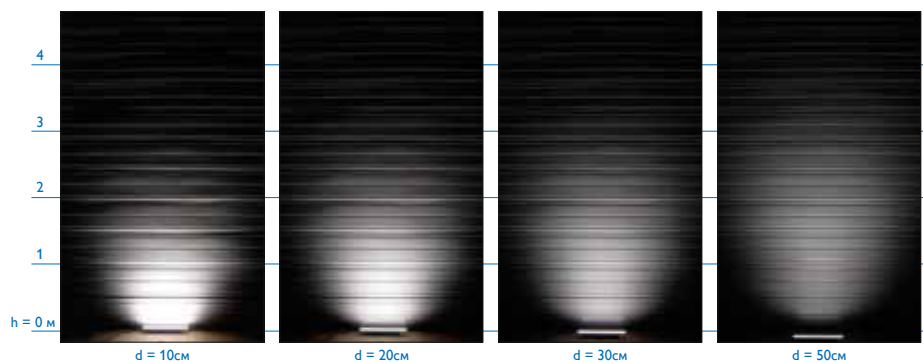

С помощью таких светильников удобно освещать широкие и небольшие по высоте поверхности, например, внутренние элементы арок и т.д.

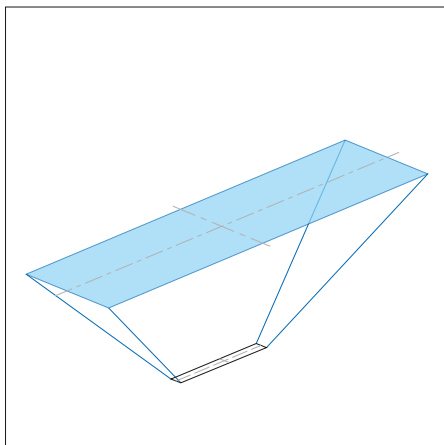

1.2.2. Reach. Подсветка на примере высотных зданий.

С помощью мощного светильника Reach можно освещать элементы конструкции высотных зданий, ниже вы найдете пример освещения колонн с различной вторичной оптикой при установке светильника на расстоянии $D = 1\text{ м}$ от колонн.

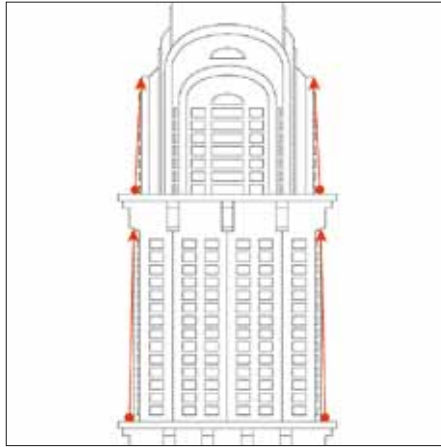

Для $D = 1\text{ м}$

Lens	$H_{15\text{лк}}$ (м)	W(м)
5°	40	2
8°	30	2.5
13°	22	3

При увеличении расстояния установки светильника освещение будет становиться мягче, но при этом увеличится высота заливки.



eW Reach 5°
H = 90м, D = 1.5м

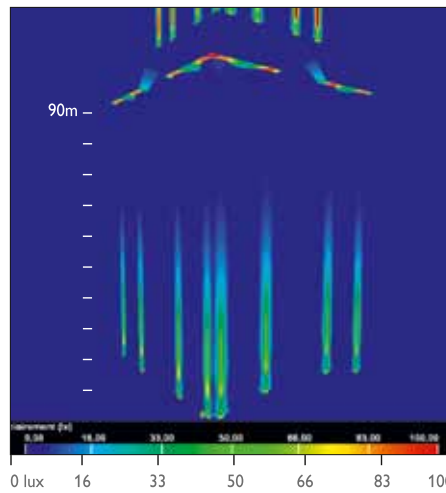

Для $D = 2\text{ м}$

Lens	$H_{15\text{лк}}$ (м)	W(м)
5°	50	2
8°	40	3
13°	30	4

Если использовать оптику с углом рассеивания светового пучка 8°, то нижняя часть колонны будет освещена гораздо сильнее.



eW Reach 8°
H = 40м, D = 1.5м

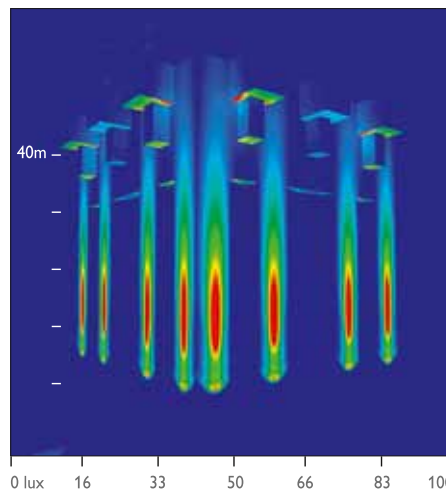

ColorGraze Powercore – линейные управляемые светодиодные RGB-светильники для наружного освещения

Светильники серии Color Graze Powercore – это линейные светодиодные управляемые RGB-светильники для освещения городских стен, фасадов зданий и других объектов городской архитектуры. За счет использования особых технологий качественное смешивание цветов происходит уже на расстоянии 152 мм от светильника. Компактный корпус прибора и минимум кабельной проводки за счет использования технологии Powercore превращают эту серию светильников в незаметное на фасадах зданий решение.



- Доступны модели с различными типами оптики для решения разнообразных задач. Стандартные светильники имеют световые пучки с углами рассеивания 10° x 60° и 30 X 60°. Каждые 30 см светильника (каждый сегмент) является индивидуально адресуемым. Эта особенность данной серии позволяет создавать разнообразные динамические световые эффекты и шоу.
- Высочайшее качество света и формирования светового пучка – световой поток до 374 люменов с сегмента длиной 305 мм. Уникальная запатентованная технология оптимизации процесса биновки от Philips Color Kinetics Orbibin гарантирует неизменность оттенков цвета для одной серии приборов на протяжении всего цикла производства.
- Простая установка светильников – благодаря наличию монтажных аксессуаров, технологии Powercore и возможности выбора различных длин светильников их проектирование и установка превращается в простой и весьма увлекательный процесс.

	609 мм	914 мм	1219 мм
Световой пучок, °	10x60, 30x60		
Световой поток, лм	748 (10°x60°) 736 (30°x60°)	1122 (10°x60°) 1104 (30°x60°)	1496 (10°x60°) 1472 (30°x60°)
Стабильность светового потока	100000 ч при падении светового потока не ниже 50% при Ta = 25° C 900000 ч при падении светового потока не ниже 50% при Ta = 50° C		
Напряжение питания	100 -240 В, переменного тока, 50-60 Гц подключение через Data Enabler Pro		
Потребляемая мощность, Вт	До 35	До 52,5	До 70
Управление	Любым контроллером Philips, включая Light system Manager, iPlayer3 и ColorDial Pro, а также контроллерами сторонних производителей		
Размеры	69x609x71 мм	69x914x71 мм	69x1219x71 мм
Наличие сертификатов	UL/cUL, FCC класса А, CE, PSE, CCC		
Степень защиты	Сухие, с повышенной влажностью помещения, наружное размещение IP66		



iW Graze Powercore – линейные управляемые светодиодные светильники изменяемого белого света для наружного освещения

Светильники серии iW Graze Powercore – это линейные светодиодные управляемые светильники с варьируемой цветовой температурой белого света, предназначенные для освещения городских стен, фасадов зданий и других объектов городской архитектуры. В состав светильника входят светодиоды холодного и теплого белого света, что позволяет варьировать цветовую температуру в диапазоне от 2700 К до 6000 К.



- Интегрированная технология Powercore – технология интегрированного драйвера в корпус светильника повышает его эффективность, снижает потери мощности на питании светильника, а также способствует простому монтажу, поскольку светильник подключается непосредственно в электрическую цепь питания без промежуточных компонентов.
- Доступны модели с различными типами оптики для решения разнообразных задач. Стандартные светильники имеют световые пучки с углами рассеивания 10° x 60° и 30 X 60°. За счет использования особых технологий, качественное смешивание цветов происходит уже на расстоянии 152 мм от светильника. Компактный корпус прибора и минимум кабельной проводки за счет использования технологии Powercore превращают эту серию светильников в незаметное на фасадах зданий решение.

	305 мм	609 мм	914 мм	1219 мм
Световой пучок, °	10x60, 30x60			
Световой поток, лм	557(10°x60°) 511 (30°x60°)	1114 (10°x60°) 1022(30°x60°)	1671 (10°x60°) 1533 (30°x60°)	2228 (10°x60°) 2044 (30°x60°)
Стабильность светового потока	50000 ч при падении светового потока не ниже 50% при Ta = 25° C (стандартное применение)			
Напряжение питания	100 -240 В, переменного тока, 50-60 Гц при подключении через Data Enabler Pro			
Потребляемая мощность, Вт	До 17,5	До 35	До 52,5	До 70
Размеры	69x305x71 мм	69x609x71 мм	69x914x71 мм	69x1219x71 мм
Наличие сертификатов	UL/cUL, FCC класса А, CE, C-Tick			
Степень защиты	Сухие, с повышенной влажностью помещения, наружное размещение IP66			

- Гибкие возможности монтажа – монтажные петли гарантируют устойчивое положение прибора под необходимым углом. Компактный корпус светильника позволяет практически незаметно разместить его в нишах самых различных размеров.



eColor Graze Powercore – линейные неуправляемые светодиодные светильники статического цветного света для наружного освещения

Светильники серии eColor Graze Powercore – это линейные светодиодные неуправляемые светильники статического красного, синего, зеленого или янтарного цветов для освещения городских стен, фасадов зданий и других объектов городской архитектуры.



- Доступны модели с различными типами оптики и различной длины для решения разнообразных задач. Стандартные длины светильников – 305 и 1200 мм. Стандартные светильники имеют световые пучки с углами рассеивания 10° x 60° и 30 X 60°.
- Высочайшее качество света и формирования светового пучка – превосходное качество оптической системы гарантирует однородный свет и цветность уже на расстоянии в 152 мм от осветительного прибора и исключит появление затемнений или пересвеченных областей на границе между приборами.
- Широкие возможности монтажа – монтажные петли гарантируют устойчивое положение прибора под необходимым углом без использования специальных инструментов.

	305 мм	1200 мм
Световой пучок, °	10x16, 30x60	
Напряжение питания	120/220 – 240/277 В 50/60 Гц	
Потребляемая мощность, Вт	До 15	До 60
Управление	Совместимы с рядом находящихся в продаже электронных диммеров	
Размеры	69x305x71 мм	69x1219x71 мм
Наличие сертификатов	UL/cUL, FCC (только для 120 В перем. тока), CE, C-Tick, CCC	
Степень защиты	Сухие, с повышенной влажностью помещения, наружное размещение IP66	



eW Graze Powercore – линейные неуправляемые светодиодные светильники статического белого света для наружного освещения

Светильники серии eW Graze Powercore – это линейные светодиодные неуправляемые светильники статического белого света для освещения городских стен, фасадов зданий и других объектов городской архитектуры. Светильники eW Graze Powercore обеспечат превосходное качество света и значительную экономию электроэнергии как для новых систем освещения, так и для модернизации существующих.



- Доступны модели с различными типами оптики и различной длины для решения разнообразных задач. Стандартные длины светильников – 305 и 1200 мм. Стандартные светильники имеют световые пучки с углами рассеивания 10° x 60° и 30 X 60°.
- Прекрасно подойдет для новых областей применения белого света – источники с длительным сроком службы значительно сокращают издержки на содержание системы освещения и решают проблему обслуживания в местах, где техническое обслуживание осветительных приборов затруднено или невозможно.
- Широкие возможности конфигурации продукта по запросу – модели разной длины, выбор ширины пучка и цветовой температуры (до 6500 К)

	305 мм	1200 мм
Световой пучок, °	10x60, 30x60	
Световой поток, лм	437 (10°x60°) 422 (30°x60°)	1748 (10°x60°) 1688 (30°x60°)
4000 К	579 (10°x60°) 526 (30°x60°)	2316 (10°x60°) 2104 (30°x60°)
Эффективность, лм/Вт	34,1 (10°x60°) 31,3 (30°x60°) 42 (10°x60°) 39 (30°x60°)	
Стабильность светового потока	Более 100000 ч при падении светового потока не ниже 70% при Ta = 25°С 50000 ч при падении светового потока не ниже 70% при Ta = 50°С	
Напряжение питания	100/120/220 – 240/277 В 50/60 Гц	
Потребляемая мощность, Вт	До 15	До 60
Управление	Совместимы с рядом распространенных электронных диммеров	
Размеры	69x305x71 мм	69x1219x71 мм
Наличие сертификатов	UL/cUL, FCC класса В (только для 120 В перем. тока), CE, C-Tick, CCC	
Степень защиты	Сухие, с повышенной влажностью помещения, наружное размещение IP66	



ColorBlast Powercore – самая популярная в мире серия управляемых светодиодных RGB-светильников для наружного освещения

Серия высокоэффективных светодиодных светильников Color Blast Powercore сочетает в себе динамику и качество света. Единое решение для применения внутри и снаружи помещений, выбор оптики с различными углами световых пучков и позволяет использовать эту серию светильников для различных областей применений.



- 4 типа оптики – универсальная серия: световые пучки с углами 23° и 36° для создания эффекта размытых контуров, 86° для равномерной заливки фасадов, 10° для создания длинного светового пучка.
- Подходят для подключения к сетям питания с разными значениями напряжения питания – 100-240 В переменного тока гарантируют успешное подключение к сети питания и эксплуатацию в любой стране мира.
- Применим для наружной установки – имеет полностью герметичный корпус, поэтому светильник долговечен и может применяться снаружи помещений, IP66. Корпус изготовлен из прочного литого алюминия с напылением белого или черного цвета.

Световой пучок, °	10/23/36/86 (без оптики)
Световой поток, лм	1418 (10) 1222 (23) 1217 (36) 1471 (86)
Стабильность светового потока	Более 50000 ч при падении светового потока не ниже 50% при Ta = 50°C (при максимальной светоотдаче)
Напряжение питания	100 -240 В, переменного тока, 50-60 Гц подключение через Data Enabler Pro
Потребляемая мощность, Вт	До 50
Управление	Любым контроллером Philips, включая Light system Manager, iPlayer3 и ColorDial Pro, а также контроллерами сторонних производителей
Размеры	180x317x124 мм
Наличие сертификатов	UL/cUL, FCC класса А, CE, PSE, CQC
Степень защиты	Сухие, с повышенной влажностью помещения, наружное размещение IP66



iW Blast Powercore – самая популярная в мире серия управляемых светодиодных светильников с изменяемой цветовой температурой для наружного освещения

Серия управляемых высокоэффективных светодиодных светильников изменяемого белого света предназначена для использования там, где светодиодные осветительные приборы белого света еще не применялись. Увеличенный световой поток до 1852 люменов и неизменность оттенков света делают iW Blast Powercore идеальным решением для мест с затрудненным доступом к осветительному прибору и источнику света.



- Прекрасно подойдет для новых областей применения белого света – источники с длительным сроком службы значительно сокращают издержки на поддержание системы освещения и решают проблему обслуживания в местах, где техническое обслуживание осветительных приборов затруднено или невозможно.
- Превосходное освещение в широком выборе оттенков – теплые, нейтральные и холодные светодиоды белого цвета создают оттенки в диапазоне от 2700 до 6500 К.
- Многофункциональная серия – световые пучки с углами 21° и 36° для создания эффекта размытых контуров, 83° для равномерной заливки фасадов, 10° для формирования длинного светового пучка. Корпус изготовлен из прочного литого алюминия с напылением белого или черного цвета.

Световой пучок, °	10/21/36/83 (без оптики)
Световой поток, лм	1852 (10) 1222 (21) 1489 (36) 1822 (83)
Эффективность, лм/Вт	36,7 (10) 33,1 (21) 29,4 (36) 36,4 (83)
Стабильность светового потока	70000 ч при падении светового потока не ниже 70% при Ta = 25°C 90000 ч при падении светового потока не ниже 50% при Ta = 25°C 37000 ч при падении светового потока не ниже 70% при Ta = 50°C 68000 ч при падении светового потока не ниже 50% при Ta = 50°C
Напряжение питания	100 -240 В, переменного тока, 50-60 Гц подключение через Data Enabler Pro
Потребляемая мощность, Вт	До 50
Размеры	180x317x124 мм
Наличие сертификатов	UL/cUL, FCC класса А, CE, PSE, CQC
Степень защиты	Сухие, с повышенной влажностью помещения, наружное размещение IP66



eColor Blast Powercore – самая популярная в мире серия неуправляемых светодиодных светильников статического цветного света для наружного освещения

Серия высокоэффективных светодиодных светильников статического красного, зеленого, синего и янтарного цветов. Создана для применения снаружи помещений и подходит для решения самых разнообразных задач, таких, как, например, выделение архитектурных деталей фасадов зданий, подсветка вывесок и баннеров, акцентирующее освещение в розничных магазинах и т.д.



- Интегрированная технология Powercore – технология интегрированного драйвера в корпус светильника повышает его эффективность, снижает потери мощности на питании светильника, а также способствует простому монтажу, поскольку светильник подключается непосредственно в электрическую цепь питания без промежуточных компонентов.
- Снижение затрат на электроэнергию – источники освещения с длительным сроком службы существенно снижают эксплуатационные расходы на содержание системы освещения, а также решают проблему обслуживания в местах с затрудненным доступом.
- Многофункциональная серия – доступны красный, зеленый, голубой и янтарный цвета, а также различные световые пучки с углами 21°, 36° для создания эффекта размытых контуров, 86° для равномерного освещения фасадов зданий и 10° для длинного светового пучка.

Световой пучок, °	10/21/36/86 (без оптики)
Напряжение питания	100/120/240/277 В, переменного тока, 50-60 Гц
Потребляемая мощность, Вт	До 50
Управление	Совместимы с рядом распространенных электронных диммеров
Размеры	180x318x124 мм
Наличие сертификатов	UL/cUL, FCC класса В, CE, CQC
Степень защиты	Сухие, с повышенной влажностью помещения, наружное размещение IP66



eW Blast Powercore – самая популярная в мире серия светодиодных неуправляемых светильников статического белого света для наружного освещения

Серия высокоэффективных светодиодных светильников статического белого света. Потребляет значительно меньшее количество электроэнергии по сравнению с традиционными источниками освещения. Незаменимы для общего освещения открытых территорий, освещения архитектурных деталей фасадов, освещения площадей, фасадов магазинов и т.д.



- Снижение затрат на электроэнергию – источники освещения с длительным сроком службы существенно снижают эксплуатационные расходы на содержание системы освещения, а также решают проблему обслуживания в местах с затрудненным доступом.
- 4 типа оптики – универсальное решение для самых разных применений: 21°, 36° для создания эффекта размытых контуров, 86° для равномерного освещения фасадов зданий и 10° для вытянутого светового пятна.
- Возможность диммирования – серия светильников eW Blast Powercore совместима с большинством имеющихся в продаже электронных диммеров.

	2700 К	4000 К
Световой пучок, °	10, 21, 36, 83	
Световой поток, лм	1990 (10°) 1786 (23°) 1613 (36°) 1969 (83°)	2390 (10°) 2141 (23°) 1868 (36°) 2398 (83°)
Эффективность, лм/Вт	42,3 (10°) 38,2(23°) 32,5 (36°) 40,2 (83°)	50,9 (10°) 45,9 (23°) 41,9 (36°) 49,2 (83°)
Индекс цветопередачи	≥ 82	≥ 80
Стабильность светового потока	70000 ч при падении светового потока не ниже 70% при Ta = 25°С 90000 ч при падении светового потока не ниже 50% при Ta = 25°С 37000 ч при падении светового потока не ниже 70% при Ta = 50°С 68000 ч при падении светового потока не ниже 50% при Ta = 50°С	
Напряжение питания	100/120/240/277 В, переменного тока, 50-60 Гц	
Потребляемая мощность, Вт	До 50	
Управление	Совместимы с рядом распространенных электронных диммеров	
Размеры	180x318x124 мм	
Наличие сертификатов	UL/cUL, FCC класса В, CE, CQC	
Степень защиты	Сухие, с повышенной влажностью помещения, наружное размещение IP66	



Color Blast Powercore 6 и 12 – базовая серия управляемых светодиодных RGB-светильников для наружного освещения

Серия управляемых светодиодных RGB-светильников с превосходными характеристиками идеально подойдет для решения самых разных задач.



- Два типа оптики – матовая стеклянная линза (угол светового пучка 22° для Color Blast 12 и 21° для Color Blast 6) для создания эффекта размытых границ, а также прозрачная стеклянная линза (с углом светового пучка 10°) для формирования вытянутого светового пятна.
- Широкие возможности для монтажа – универсальное монтажное основание специально создано для того, чтобы устанавливать эти светильники с помощью распределительной коробки американского стандарта, непосредственно на поверхность.
- Обширные возможности по нацеливанию светильников – механизм поворота основания светильника обеспечивает поворот в диапазоне от 110° до 350°.

	ColorBlast 6	ColorBlast 12
Световой пучок, °	10, 21	10, 22
Световой поток, лм	584 (10°) 534 (21°)	1207 (10°) 1090 (22°)
Стабильность светового потока	Более 50000 ч при падении светового потока не ниже 50% при Ta = 50°С При работе на полную мощность	
Напряжение питания	24 В, подключение через PDS-60 24V или PDS-150e	
Потребляемая мощность, Вт	До 25	До 50
Управление	Любым контроллером Philips, включая Light system Manager, iPlayer3 и ColorDial Pro, а также контроллерами сторонних производителей	
Размеры	213x160x130 мм	213x320x130 мм
Наличие сертификатов	UL/cUL, FCC класса А, CE, PSE, C-Tick, SAA, CQC	
Степень защиты	Сухие, с повышенной влажностью помещения, наружное размещение IP66	



ColorReach Powercore – мощный управляемый светодиодный RGB-светильник премиум класса для наружного освещения

Светильник ColorReach Powercore объединяет в себе все преимущества управляемого светодиодного освещения и обладает элегантным корпусом, разработанным специально для использования в значимых инсталляциях, таких как подсветка небоскребов и других высотных зданий, казино, мостов, пирсов, памятников и т.д. Благодаря большому значению светового потока и сменной оптической системе, эту серию можно отнести к новому поколению осветительных приборов для наружного освещения.



- Большой поток – 5211 люменов, длина освещаемого сегмента поверхности может достигать 155 м, угол светового пучка 5° более 152,4 м.
- Сменная оптическая система – рассеивающие линзы можно менять, благодаря чему область применения этой серии светильников расширяется.
- Возможность комбинирования различных рассеивающих линз – каждая половина светильника управляется индивидуально, эта опция позволяет комбинировать различные типы рассеивающих линз.
- Легко нацеливать – благодаря прочной малогабаритной монтажной опоре светильника его легко нацеливать и поворачивать вокруг горизонтальной оси на 360°. Торцевые болты блокировки надежно фиксируют положение светильника.

Световой пучок, °	Собственная 5/8/13/23/40/63/5 x 17 асимметричный
Световой поток, лм	5211 (без рассеивателей, весь прибор)
Стабильность светового потока	90000 ч при падении светового потока не ниже 50% при Ta = 25°С 68000 ч при падении светового потока не ниже 50% при Ta = 50°С
Напряжение питания	100-240 В, переменного тока, 50-60 Гц подключение через Data Enabler Pro
Потребляемая мощность, Вт	До 290
Управление	Любым контроллером Philips, включая Light system Manager, iPlayer3 и ColorDial Pro, а также контроллерами сторонних производителей
Размеры	521x734x122 мм
Наличие сертификатов	UL/cUL, FCC класса А, CE, PSE, CQC
Степень защиты	Сухие, с повышенной влажностью помещения, наружное размещение IP66



iW Reach Powercore – мощный управляемый светодиодный светильник премиум класса с изменяемой цветовой температурой белого света для наружного освещения

Светильник iW Reach Powercore – это мощный светодиодный светильник, с возможностью регулирования цветовой температуры белого света в диапазоне от 2700К до 6500К. Высокая мощность светильника позволяет применять его для освещения больших площадей и фасадов зданий



- Большой световой поток – 5211 люменов, длина освещаемого сегмента поверхности может достигать 155 м, угол светового пучка 5° более 250 м.
- Широкий спектр оттенков белого – каналы светодиодов холодного и теплого белого света позволяют создавать оттенки в диапазоне цветовой температур от 2700 до 6500 К. Прибор можно диммировать, изменяя цветовую температуру или оставляя ее постоянной.
- Сменная оптическая система – рассеивающие линзы можно менять, благодаря чему область применения этой серии светильников расширяется.
- Возможность комбинирования различных рассеивающих линз – каждая половина светильника управляется индивидуально, эта опция позволяет комбинировать различные типы рассеивающих линз.

Световой пучок, °	Собственная 5/8/13/23/40/63/5 x 17 асимметричный
Световой поток, лм	10950 (без рассеивателей, весь прибор)
Стабильность светового потока	70000 ч при падении светового потока не ниже 70% при Ta = 25°С 90000 ч при падении светового потока не ниже 50% при Ta = 25°С 37000 ч при падении светового потока не ниже 70% при Ta = 50°С 68000 ч при падении светового потока не ниже 50% при Ta = 50°С
Напряжение питания	100-240 В, переменного тока, 50-60 Гц подключение через Data Enabler Pro
Потребляемая мощность, Вт	До 250
Размеры	521x734x122 мм
Наличие сертификатов	UL/cUL, FCC класса А, CE, CQC
Степень защиты	Сухие, с повышенной влажностью помещения, наружное размещение IP66



eColor Reach Powercore – мощный неуправляемый светодиодный светильник премиум класса статического цветного света для наружного освещения

Светильник eColor Reach Powercore – это неуправляемый светодиодный светильник статического красного, зеленого, синего и янтарного цветов. Создан для применения снаружи помещений и подходит для решения самых разнообразных задач, таких, как, например, выделение архитектурных деталей фасадов зданий, подсветка вывесок и баннеров, акцентирующее освещение в розничных магазинах и т.д.



- Сменная оптическая система – рассеивающие линзы на 8, 13, 23, 40, 63 и асимметричные 5 x 17° можно заменять, благодаря чему эти светильники применимы для различных областей.
- Возможность комбинирования различных рассеивающих линз – каждая половина светильника управляется индивидуально, эта опция позволяет комбинировать различные типы рассеивающих линз.
- Легко нацеливать – благодаря прочной малогабаритной монтажной опоре светильника его легко нацеливать и поворачивать вокруг горизонтальной оси на 360°. Торцевые болты блокировки надежно фиксируют положение светильника.

Световой пучок, °	Собственная 5/8/13/23/40/63/5 x 17 асимметричный
Напряжение питания	100-240 В, переменного тока, 50-60 Гц
Потребляемая мощность, Вт	До 250
Управление	Совместимы с рядом распространенных электронных диммеров
Размеры	521x734x122 мм
Наличие сертификатов	UL/cUL, FCC класса А, CE, CQC
Степень защиты	Сухие, с повышенной влажностью помещения, наружное размещение IP66



eW Reach Powercore – мощный неуправляемый светодиодный светильник премиум класса статического белого света для наружного освещения



Светильник eW Reach Powercore – это мощный неуправляемый светодиодный светильник статического белого света, предназначенный для использования в масштабных инсталляциях. Благодаря большому значению светового потока и сменной оптической системе, эта серия светильников представляет собой новое поколение осветительных приборов для наружного освещения.

- Большой световой поток – 11392 люменов, длина освещаемого сегмента поверхности может достигать 250 м, угол светового пучка 5°.
- Сменная оптическая система – рассеивающие линзы можно менять, благодаря чему область применения этой серии светильников расширяется.
- Возможность комбинирования различных рассеивающих линз – каждая половина светильника управляется индивидуально, эта опция позволяет комбинировать различные типы рассеивающих линз.

	2700 К	4000 К
Световой пучок, °	Собственная 5/8/13/23/40/63/5 x 17 асимметричный	
Световой поток, лм	8612 (без рассеивателей, весь прибор)	11392 (без рассеивателей, весь прибор)
Эффективность, лм/Вт	34,4 (без рассеивателей, весь прибор)	45,6 (без рассеивателей, весь прибор)
Индекс цветопередачи	83,1	80
Стабильность светового потока	70000 ч при падении светового потока не ниже 70% при Ta = 25°С 90000 ч при падении светового потока не ниже 50% при Ta = 25°С 37000 ч при падении светового потока не ниже 70% при Ta = 50°С 68000 ч при падении светового потока не ниже 50% при Ta = 50°С	
Напряжение питания	100-240 В, переменного тока, 50-60 Гц	
Потребляемая мощность, Вт	До 250	
Размеры	521x734x122 мм	
Наличие сертификатов	UL/cUL, FCC класса А, CE, CQC	
Степень защиты	Сухие, с повышенной влажностью помещения, наружное размещение IP66	



АКЦЕНТИРУЮЩЕЕ ОСВЕЩЕНИЕ



Собор Св. Ильдефонсо

г. Мерида, Юкатан, Мексика



Группа Global Prestige Entrepreneur (GPE) использовала различные осветительные приборы производства Philips Color Kinetics, чтобы подчеркнуть красоту собора Св.Ильдефонсо в ночное время и оживить центр города Мерида.

GPE использовала в проекте светодиодные светильники, так как их излучение не содержит ИК- и УФ-спектров, которые могут навредить теплочувствительным материалам. Более того, они обладают длительным сроком службы и энергоэффективны, что позволяет сократить затраты на эксплуатацию и электроэнергию.

Снаружи GPE создала пылающий эффект, разместив прожекторы IW Blast Powercore и eColor Powercore с янтарным светом на стенах башни. Она осветила главный фасад прожектором IW Reach Powercore, а центральный щит прожектором eW Blast Powercore. GPE подчеркнула красоту архитектурных линий и балконов с помощью eW Graze Powercore. Цветовую температуру светильников с регулируемыми оттенками белого (iW) можно менять и создавать различные сцены освещения на внешней стороне фасада.

Раньше из-за темноты внутри здания было трудно разглядеть декоративные детали, скульптуры, картины и фотографии. Теперь все освещено eW Graze Powercore и eW Cove Powercore. Создавая общее освещение, GPE незаметно расставила прожекторы eW Blast Powercore по всему внутреннему пространству собора. Центральный купол оживляют прожекторы eW Burst Powercore и eColor Graze янтарного света.

Несмотря на то, что общее количество светильников увеличилось, GPE удалось снизить ежемесячную плату за электроэнергию собора на 78%.

Фотографии: интерьерные снимки – Геберт Камачо,
экстерьер – Кристиан Селем Бичара

Оборудование: eColor Graze Powercore, eW Blast Powercore, eW Graze Powercore, eW Cove Powercore, eW Burst Powercore, iW Reach Powercore

Световой дизайн: Global Prestige Entrepreneur

Эден Парк

Окленд, Новая Зеландия

Фотография: Патрик Рейнольдс

Оборудование: ColorReach Powercore

Управление: iPlayer3

Световой дизайн: Омар Шахаб, Switch Lighting design

Разработчик: Modus Lighting

Управление проектом: Аллан Стивенсон, Philips Lighting

Генеральный подрядчик: Aseko



Эден Парк, самая большая спортивная площадка Новой Зеландии, известна в качестве места проведения международных и местных игр в крикет и регби. Недавно компания Eden Park Trust провела реконструкцию большей части стадиона, для того чтобы модернизировать спортивную арену мирового значения для мероприятий высшего уровня, таких как, например, Кубок Мира по регби 2011 года. Часть затрат на реконструкцию ушла на создание трехуровневой конструкции Южной трибуны, рассчитанной на аудиторию 24000 человек.

Компания Eden Park Trust хотела получить цветодинамическое решение, которое бы эффектно осветило Южную трибуну и улучшило обстановку на стадионе. Их требованием было освещение, которое подчеркнет широко используемое в конструкции стекло и выполненные в форме папоротника наружные архитектурные детали, не подавляя их уникальный дизайн.

Компания Philips работала в партнерстве с новозеландским светодизайнером Омар Шахаб, работающим в Switch Lighting Design, компанией Modus Lighting и компанией Aseco для отработки концепции, проектирования и установки новой системы освещения. Команда разместила 24 светодиодных прожектора ColorReach Powercore производства Philips Color Kinetics на разных расстояниях друг от друга с внутренней стороны нижнего уровня стеклянного фасада.

Структуры в форме папоротника были выделены насыщенным светом RGB, а оставшаяся часть Южной трибуны была залита вертикальным узором с чередующимися темными и светлыми полосами. С помощью контролера iPlayer3 и новой системы освещения компания Eden Park Trust может создавать динамические, полностью регулируемые световые эффекты на Южной трибуне. Одна из возможностей новой системы освещения – это режим с использованием цветов выступающих команд для создания волнующей атмосферы. Во время игры за кубок All Blacks против Wallabies Bledisoe прожекторы были задействованы в световом шоу с цветами обеих команд.

С момента завершения установки новой системы освещения в 2011 году компания Eden Park Trust может управлять обстановкой на стадионе нажатием одной кнопки. Будучи в восторге от полученного результата, Трэйси Морган, Директор по продажам и маркетингу компании Eden Park Trust, комментирует: «Для нас было важно получить решение, позволяющее привлечь внимание к Южной трибуне – нам нужен был «Wow»-эффект, и Philips предоставил именно то, что мы искали. Решение гарантирует, что проходящие мимо или пришедшие на игру зрители увидят увлекательное зрелище, а, кроме того, новая система освещения создает неповторимую обстановку.»





Частная резиденция в Малибу

(владелец Марк Брикман) Калифорния, США



Всемирно известный художник-постановщик и специалист по свету в кино Марк Брикман недавно завершил освещение собственной резиденции. Расположенная по соседству с пляжем в Малибу, она представляет собой восстановленное калифорнийское фермерское хозяйство, построенное около 1958 года. Дизайн резиденции следует эстетике минимализма и сочетает в себе подлинную историческую постройку с более современными деталями. Например, большие стеклянные стены, из которых и состоит по большей части первый этаж, длинный прямоугольный плавательный бассейн и ландшафтный дизайн, включающий в себя местную флору. Брикман считает, что сочетание чистых минималистичных форм архитектуры и фактурного ландшафта создает идеальный фон, выделяющий индивидуальность каждого обитателя дома.

В проекте Брикман и светодизайнер Элиша Григо использовали осветительные приборы производства Philips Color Kinetics и систему контроллеров Pharos. Он пояснил, почему выбрал продукцию Philips Color Kinetics следующим образом: "В светодиодном освещении это уровень Ferrari. И исключительно высокое качество цветов и яркости".

Брикман разработал новый светодизайн для наружного освещения резиденции, которая раньше была освещена низковольтным светодиодным решением от другого производителя. "Старая система никогда не работала корректно и была недостаточно яркой. Мы использовали существующую проводку для подключения системы Philips Color Kinetics", говорит разработчик Скотт Кейн.

Новая система не только выглядит невероятно красиво, но и крайне проста в управлении – цветовые композиции можно менять одним нажатием кнопки.

Фотографии: Anthony Masters Photography

Оборудование: ColorGraze Powercore, colorBlast 6, ColorBlast 12

Управление: контроллеры Pharos

Подрядчик по электротехническим работам: Elwell Electric

Световой дизайн: Марк Брикман и Элиша Григо

Разработчик: Скотт Кейн, Philips Color Kinetics



Гаага

Южная Голландия, Нидерланды



Каждый год 14 ноября самые известные здания, расположенные по всему миру, загораются голубым светом в честь всемирной кампании по борьбе с сахарным диабетом. В 2010 году в Гааге было принято решение участвовать в кампании и найти временное светотехническое решение для подсветки наружных фасадов правительственных зданий.

После того, как было представлено большое количество решений, Министерство по общим вопросам выбрало установку высокоэффективных светодиодных прожекторов для архитектурной подсветки ColorReach Powercore производства Philips Color Kinetics. Решающую роль в этом выборе сыграло низкое энергопотребление данных светильников.

Для временной установки осветительные приборы серии ColorReach Powercore в количестве 35 штук были установлены по периметру здания. Энергопотребление каждого прожектора не превышало 300 Вт, что на 30 % ниже по сравнению с предыдущими годами, когда использовались традиционные технологии.

Фотографии: Living Projects
Оборудование: ColorReach Powercore
Проект: Living Projects

АКЦЕНТИРУЮЩЕЕ ОСВЕЩЕНИЕ

Полезная информация.

Акцентирующее освещение – выделение светом объектов или их частей для привлечения к ним внимания зрителя. Светильники для акцентирующего освещения из серии Burst и Burst Compact идеально подходят для такого рода применений, а специальные аксессуары, например, защитные антибликовые козырьки, позволяют устанавливать эти светильники в местах с большой проходимостью людей.

Наиболее распространенные области применения акцентирующего освещения:

- Подсветка колонн
- Подсветка проемов между элементами фасадов зданий
- Подсветка статуй и других памятников архитектуры
- Ландшафтный дизайн

Эмпирические правила и советы.

1.1. Акцентирующее освещение колонн

Установка – перед колоннами

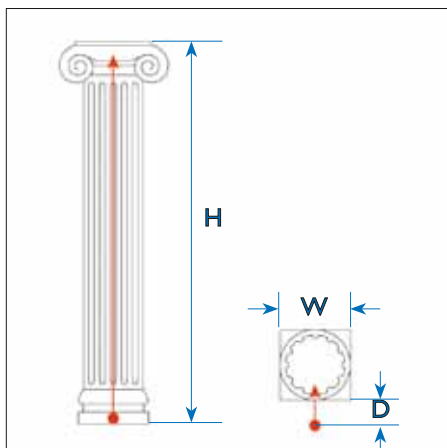

eW Burst 10°



eW Burst Compact 14°

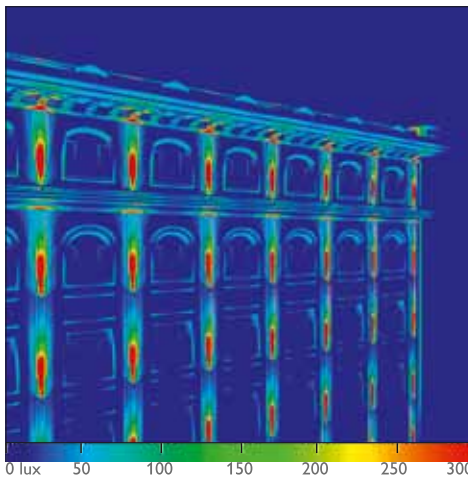

Компактные светильники устанавливаются в непосредственной близости от колонны или элементов фасада здания.

Требуемый эффект – слабый акцент

Рекомендуется использовать светильники с узкими световыми пучками. Выбор исполнения светильника зависит от размеров колонны или элемента фасада здания.

На визуализации:

D = от 10 до 20 см

H = 3 м

Установка – перед колоннами

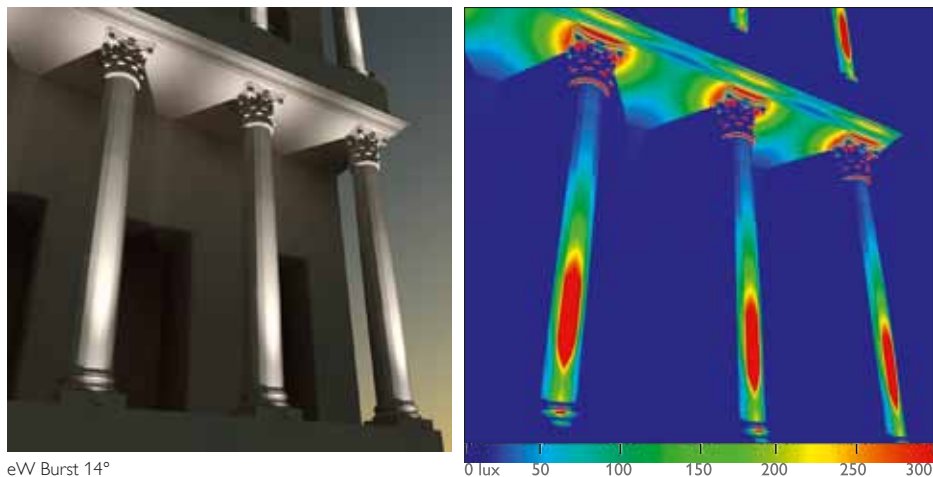

eW Burst 14°

В данном случае используются светильники с углом рассеивания светового пучка 14°, освещение менее контрастное, но достаточное для того, чтобы выделить колонны, габариты которых больше, чем в предыдущем примере.

D = 20 см, H = 6 м

1.2. Акцентирующее освещение статуй

Вариант 1.

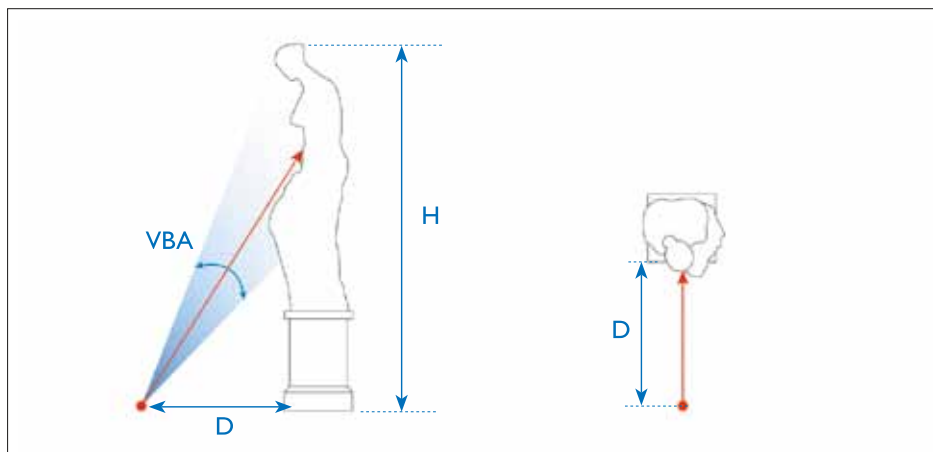

Установка – перед объектом

Требуемый эффект – сильный акцент или «мягкое» освещение

Угол светового пучка должен выбираться в зависимости от желаемого эффекта

Сильный акцент на определенном участке поверхности объекта

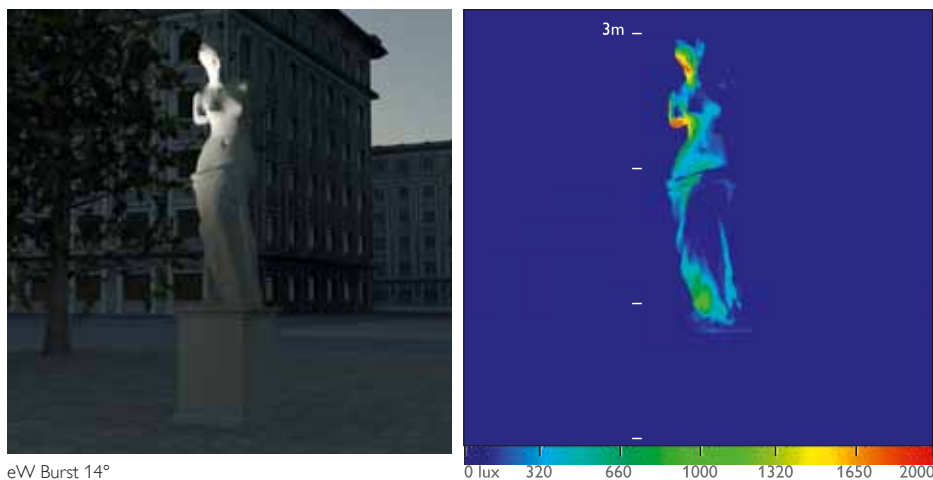

eW Burst 14°

Узкий световой пучок способствует сильному акценту на определённом участке статуи. Освещаемая область зависит от места установки светильника по отношению к статуе. Для того, чтобы смягчить акцент, необходимо установить светильник на большем расстоянии от объекта.

D = 1,5 м

H = 3 м

Мягкое освещение всего объекта



eW Burst 23°

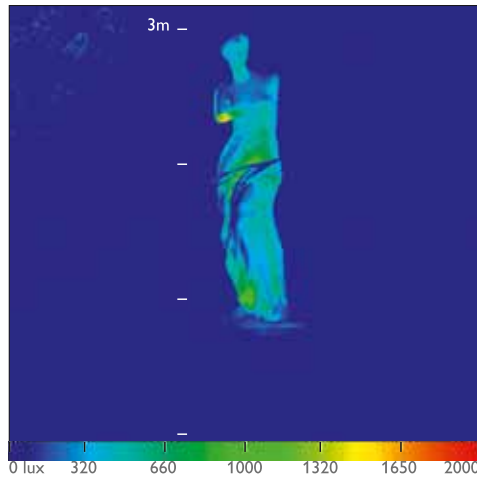

Широкий световой пучок позволяет мягко осветить всю статую целиком. Светильник установлен дальше от объекта по сравнению с предыдущим примером.

$D = 3\text{ м}$

$H = 3\text{ м}$

Вариант 2.

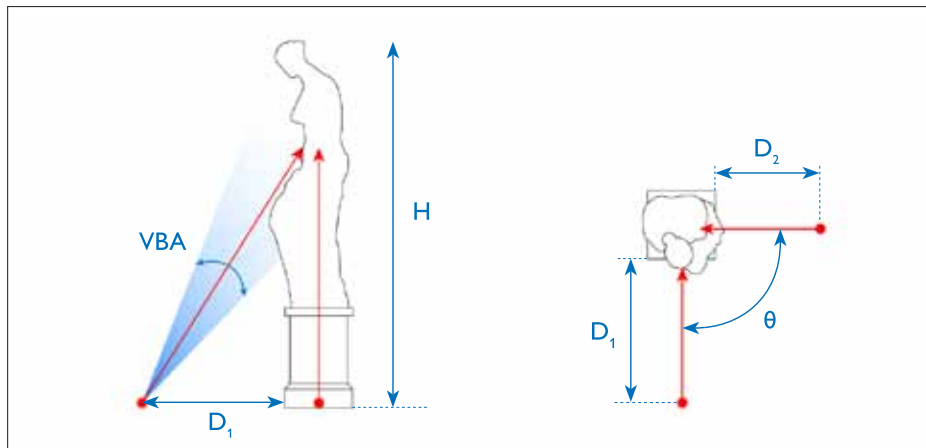

Установка – перед объектом

Требуемый эффект – сбалансированное освещение объекта с акцентом на определенном участке поверхности объекта

Один светильник используется для осуществления осуществления общего освещения всей статуи, а второй- для создания акцента, например, на лице статуи.

Углы световых пучков выбираются в зависимости от форм статуи.

Комбинированное освещение объекта



eW Burst 14° + 23°

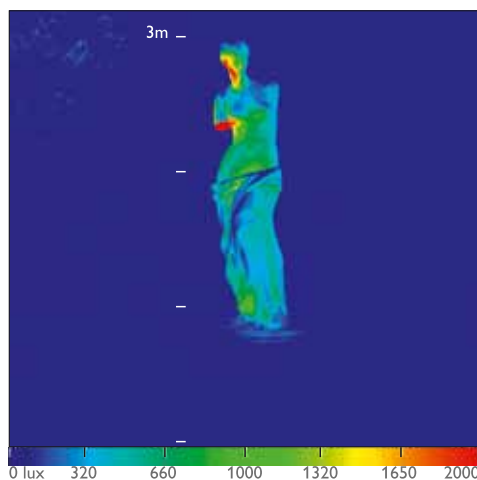

Комбинация нескольких светильников предназначена для достижения сложных световых эффектов. Узкий пучок создает сильный акцент на определенной области статуи, а широкий пучок осуществляет общее освещение статуи.

$D1 = 1,5\text{ м}$

$D2 = 3\text{ м}$

$H = 3\text{ м}$

1.2. Ландшафтное освещение

Вариант 1.



eW Burst 41°

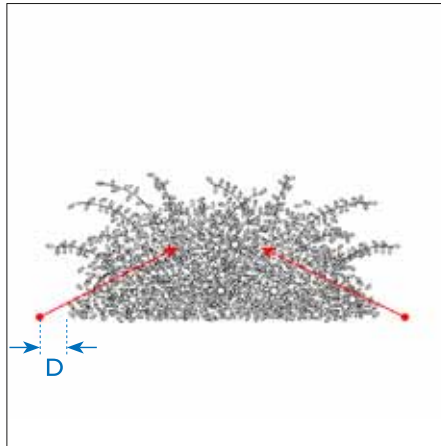

Светильники с широким световым пучком применяются для освещения низкой растительности и создают мягкую заливку, способствующую выравниванию линии кустарников и выделению фактуры растительности.

D = 25см

Подсветка объекта изнутри



eW Burst 41°

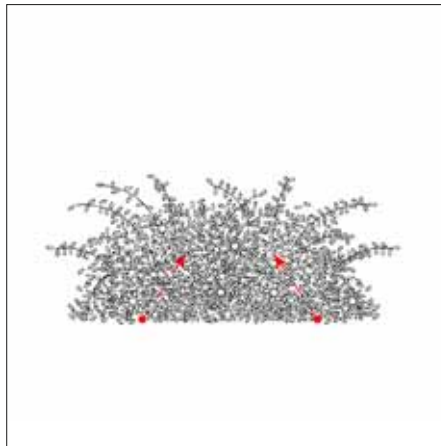

Светильники, помещенные внутри объекта, создают неповторимую световую ауру. Достигается эффект загадочности, поскольку внешние очертания объекта угадываются с трудом.

Color Burst Powercore – светодиодный управляемый RGB-светильник для акцентирующего и ландшафтного освещения

ColorBurst Powercore – высокоэффективные светодиодные светильники для акцентирующего и ландшафтного освещения. Светильники стандартного размера обеспечивают мощный световой поток, формируемый тремя типами управляемых светодиодов – красным, зеленым и синим. Технология Powercore – это технология интегрированного драйвера в корпус светильника. Эта технология позволяет увеличить энергоэффективность системы, а также передавать питающее напряжение и данные по одному четырех-жильному кабелю, что значительно упрощает и, главное, удешевляет монтаж системы.



- RGB
- Возможность нацеливания светильника
- Совместимость с системами управления сторонних производителей
- Световой поток: стандартное исполнение – до 647 люменов; компактные светильники – до 498 люменов
- Рассеивающие линзы с углами 14°, 23°, 41°, а также ассиметричные рассеивающие линзы 10° x 41° создают луч эллиптической формы; стандартный световой пучок с углом 8°
- Вращение по вертикальной оси до 180°; светильники могут вращаться по горизонтальной оси на 360° для точной регулировки
- Встроенная технология Powercore
- Совместимость с контроллерами Philips, а также с DMX-контроллерами сторонних производителей
- Акцентирующее освещение
- Ландшафтное освещение

	BCP462
Источник света	Встроенный светодиодный модуль
Мощность	30 Вт (при одновременном включении всех каналов на полную мощность)
Световой пучок	8° (с основной оптикой), 14, 23 или 41° (с рассеивающими линзами), 10 x 41° (с ассиметричной рассеивающей линзой)
Световой поток	647 лм (8°), 571 лм (14°), 558 лм (23°), 552 лм (41°) или 584 лм (10 x 41°)
Эффективность прибора	24,6 лм/Вт (8°), 21,7 лм/Вт (14°), 21,2 лм/Вт (23°), 20,9 лм/Вт (41°) или 22,2 лм/Вт (10 x 41°)
Диапазон рабочих температур	-20...+50°C
Драйвер	Встроенный
Источник питания/данных	Data Enabler Pro; устройство для конвертации управляющего сигнала и выдачи питающего напряжения для светильников, работающих по технологии Powercore
Напряжение питания	100-240 В переменного тока / 50-60 Гц
Изменение интенсивности освещения	Цифровое, через Data Enabler Pro
Материалы	Корпус: литой алюминий / Линзы: закаленное стекло
Цвет	Серое порошковое покрытие
Подключение	Осуществляется по одному четырехжильному кабелю
Установка	На поверхность
Аксессуары	Антибликовый козырек 45°, антибликовое кольцо, ячеистый фильтр, рассеивающие линзы
Степень защиты	Сухие, с повышенной влажностью помещения, наружное размещение IP66

ColorBurst Compact Powercore – компактный светодиодный управляемый RGB-светильник для акцентирующего и ландшафтного освещения

ColorBurst Compact Powercore – высокоэффективные светодиодные светильники для акцентирующего и ландшафтного освещения. Светильники стандартного размера обеспечивают мощный световой поток, формируемый тремя типами управляемых светодиодов – красным, зеленым и синим. Технология Powercore – это технология интегрированного драйвера в корпус светильника. Эта технология позволяет увеличить энергоэффективность системы, а также передавать питающее напряжение и данные по одному четырех-жильному кабелю, что значительно упрощает и, главное, удешевляет монтаж системы.



- RGB
- Возможность нацеливания светильника
- Совместимость с системами управления сторонних производителей
- Световой поток: стандартное исполнение – до 647 люменов; компактные светильники – до 498 люменов
- Рассеивающие линзы с углами 14°, 23°, 41°, а также ассиметричные рассеивающие линзы 10° x 41° создают луч эллиптической формы; стандартный световой пучок с углом 8°
- Вращение по вертикальной оси до 180°; светильники могут вращаться по горизонтальной оси на 360° для точной регулировки
- Встроенная технология Powercore
- Совместимость с контроллерами Philips, а также с DMX-контроллерами сторонних производителей
- Акцентирующее освещение
- Ландшафтное освещение

	BCP462
Источник света	Встроенный светодиодный модуль
Потребляемая мощность (максимальное значение)	20 Вт
Ширина пучка	8° (собственная оптическая система), 14, 23 или 41° (распределительные линзы), 10 x 41° (ассиметричные распределительные линзы)
Световой поток	496 лм (8°), 571 лм (14°), 418 лм (23°), 405 лм (41°) или 432 лм (10 x 41°)
Эффективность прибора	24,6 лм/Вт (8°), 21,7 лм/Вт (14°), 21,2 лм/Вт (23°), 20,9 лм/Вт (41°) или 22,2 лм/Вт (10 x 41°)
Диапазон рабочих температур	От -20 до +50°C
Драйвер	Встроенный
Блок питания и управления	Data Enabler Pro; устройство для конвертации управляющего сигнала и выдачи питающего напряжения для светильников, работающих по технологии Powercore
Напряжение питания	100 – 240 В / 50-60 Гц
Изменение интенсивности освещения	Цифровое, через Data Enabler Pro
Материал	Корпус: алюминиевое литье под высоким давлением, линзы: закаленные
Цвет	Напыление серого цвета
Подключение	Осуществляется по одному четырехжильному кабелю
Установка	На поверхность
Аксессуары	Антибликовый козырек 45°, антибликовое кольцо, ячеистый фильтр, рассеивающие линзы
Степень защиты	Сухие, с повышенной влажностью помещения, наружное размещение IP66

iW Burst Powercore – светодиодный светильник для акцентирующего и ландшафтного освещения с регулируемым белым светом

iW Burst Powercore – это серия светодиодных светильников с высокой световой отдачей для наружного освещения, разработанная для освещения площадок и архитектурных деталей. В приборах присутствуют светодиоды теплых и холодных оттенков белого, которые в различных режимах работы производят белый свет в диапазоне цветовых температур от 2700 до 6500 К.



- Широкий диапазон цветовых температур и уровней яркости – различные светодиоды теплого и холодного оттенков белого цвета позволяют получить белый свет широкого диапазона оттенков – от 2700 до 6500 К. Серию можно диммировать, причем, цветовая температура может оставаться неизменной или меняться.
- Универсальная установка версии для монтажа на поверхность – версия для монтажа на поверхность отличается монтажным основанием, предназначенным для установки непосредственно на распределительную коробу американского стандарта, на плоскую поверхность или подложку.
- Версия для ландшафтной установки – версия отличается наличием опоры с полдюймовой резьбой (NPT стандарт) для установки на стандартные распределительные коробки или монтажные аксессуары сторонних производителей, такие как крепления для опор, опоры и стойки для установки в парковых зонах

Световой пучок, °	8/14/23/41/10 x 41 асимметричный
Световой поток, лм	1093 (8) 960 (14) 961 (23) 919 (41) 980 (10x41)
Стабильность светового потока	50000 ч при падении светового потока не ниже 50% при Ta = 25°C 50000 ч при падении светового потока не ниже 50% при Ta = 50°C (для решения специфических задач обращайтесь к Гиду по продукту)
Напряжение питания	100-240 В переменного тока, 50-60 Гц подключение через Data Enabler Pro
Потребляемая мощность, Вт	До 30
Управление	Любым контроллером Philips, включая Light system Manager, iPlayer3 и ColorDial Pro, а также контроллером сторонних производителей
Размеры	274x204x175 мм версия монтажа на поверхность 271x175x163 мм ландшафтная версия
Наличие сертификатов	UL/cUL, FCC класса А, CE, PSE, C-Tick, CQC, SAA
Степень защиты	Сухие, с повышенной влажностью помещения, наружное размещение IP66



iW Burst Compact Powercore – компактный светодиодный светильник для акцентирующего и ландшафтного освещения с регулируемым белым светом

iW Burst Compact Powercore – это серия компактных светодиодных светильников с высокой световой отдачей для наружного освещения. В приборах присутствуют светодиоды теплых и холодных оттенков белого, которые в различных режимах работы производят белый свет в диапазоне цветовых температур от 2700 до 6500 К.



- Широкий диапазон цветовых температур и уровней яркости – различные светодиоды теплого и холодного оттенков белого цвета позволяют получить белый свет широкого диапазона оттенков – от 2700 до 6500 К. Серию можно диммировать, причем, цветовая температура может оставаться неизменной или меняться.
- Универсальная установка версии для монтажа на поверхность – версия для монтажа на поверхность отличается монтажным основанием, предназначенным для установки непосредственно на распределительную коробу американского стандарта, на плоскую поверхность или подложку.
- Версия для ландшафтной установки – версия отличается наличием опоры с полдюймовой резьбой (NPT стандарт) для установки на стандартные распределительные коробки или монтажные аксессуары сторонних производителей, такие как крепления для опор, опоры и стойки для установки в парковых зонах

Световой пучок, °	8/14/23/41/10 x 41 асимметричный
Световой поток, лм	709 (8) 622 (14) 621 (23) 609 (41) 637 (10x41)
Стабильность светового потока	50000 ч при падении светового потока не ниже 50% при Ta = 25°C 50000 ч при падении светового потока не ниже 50% при Ta = 50°C (для решения специфических задач обращайтесь к Гиду по продукту)
Напряжение питания	100-240 В переменного тока, 50-60 Гц
Потребляемая мощность, Вт	До 15
Управление	Любым контроллером Philips, включая Light system Manager, iPlayer3 и ColorDial Pro, а также контроллером сторонних производителей
Размеры	250x114x178 мм версия монтажа на поверхность 205x114x178 мм ландшафтная версия
Наличие сертификатов	UL/cUL, FCC класса А, CE, PSE, C-Tick, CQC, SAA
Степень защиты	Сухие, с повышенной влажностью помещения, наружное размещение IP66



eColor Burst Powercore – светодиодный светильник статического света для акцентирующего и ландшафтного освещения

eColor Burst Powercore – это серия светодиодных светильников с высокой световой отдачей для наружного освещения, разработанная для освещения площадок и архитектурных деталей. Обе версии прожекторов излучают статический (неизменяемый) свет красного, зеленого, синего или янтарного цветов.



- Интегрирована технология Powercore – технология интегрированного драйвера в корпус светильника повышает его эффективность, снижает потери мощности на питании светильника, а также способствует простому монтажу, поскольку светильник подключается непосредственно в электрическую цепь питания без промежуточных компонентов.
- Изменяемая оптическая система и аксессуары – доступны линзы с углами рассеивания 14, 23, 41° и 10x41°, обеспечивающие эллиптический световой пучок, предназначенный для решения самых разных задач. Собственная оптическая система поддерживает пучок рассеивания с углом 8°. В качестве аксессуаров доступны антибликовые козырьки для предотвращения излишнего светового загрязнения, а также ячеистый фильтр для фокусировки светового пучка.
- Возможность диммирования

Световой пучок, °	8/14/23/41/10 x 41 асимметричный
Напряжение питания	100-240 В переменного тока, 50-60 Гц
Потребляемая мощность, Вт	До 30
Управление	Совместимы с рядом распространенных диммеров
Размеры	274x204x175 мм версия монтажа на поверхность 271x175x163 мм ландшафтная версия
Наличие сертификатов	UL/cUL, FCC класса А, CE, C-Tick, CQC, SAA
Степень защиты	Сухие, с повышенной влажностью помещения, наружное размещение IP66



eColor Burst Compact Powercore – компактный светодиодный светильник статического света для акцентирующего и ландшафтного освещения

eColor Burst Compact Powercore – это серия компактных светодиодных светильников с высокой световой отдачей для наружного освещения, разработанная для освещения площадок и архитектурных деталей. Обе версии светильников излучают однородный свет красного, зеленого, синего или янтарного цветов.



- Интегрирована технология Powercore – технология интегрированного драйвера в корпус светильника повышает его эффективность, снижает потери мощности на питании светильника, а также способствует простому монтажу, поскольку светильник подключается непосредственно в электрическую цепь питания без промежуточных компонентов.
- Изменяемая оптическая система и аксессуары – доступны линзы с углами рассеивания 14, 23, 41° и 10x41°, обеспечивающие эллиптический световой пучок, предназначенный для решения самых разных задач. Собственная оптическая система поддерживает пучок рассеивания с углом 8°. В качестве аксессуаров доступны антибликовые козырьки для предотвращения излишнего светового загрязнения, а также ячеистый фильтр для фокусировки светового пучка.
- Возможность диммирования

Световой пучок, °	8/14/23/41/10 x 41 асимметричный
Стабильность светового потока	90000 ч при падении светового потока не ниже 70% при Ta = 25°С 120000 ч при падении светового потока не ниже 50% при Ta = 25°С 50000 ч при падении светового потока не ниже 70% при Ta = 50°С 90000 ч при падении светового потока не ниже 50% при Ta = 50°С
Напряжение питания	100-277 В переменного тока, 50-60 Гц
Потребляемая мощность, Вт	До 15
Управление	Совместимы с рядом распространенных диммеров
Размеры	250x114x178 мм версия монтажа на поверхность 205x114x178 мм ландшафтная версия
Наличие сертификатов	UL/cUL, FCC класса А, CE, C-Tick, CQC, SAA
Степень защиты	Сухие, с повышенной влажностью помещения, наружное размещение IP66



eW Burst Powercore – светодиодный светильник статического белого света для акцентирующего и ландшафтного освещения

eW Burst Powercore – это серия светодиодных светильников с высокой световой отдачей для наружного освещения, разработанная для освещения площадок и архитектурных деталей. Обе версии светильников излучают однородный белый свет теплого (2700 К) и нейтрального (4000 К) оттенков.



- Интегрирована технология Powercore – технология интегрированного драйвера в корпус светильника повышает его эффективность, снижает потери мощности на питании светильника, а также способствует простому монтажу, поскольку светильник подключается непосредственно в электрическую цепь питания без промежуточных компонентов.
- Изменяемая оптическая система и аксессуары – доступны линзы с углами рассеивания 14, 23, 41° и 10x41°, обеспечивающие эллиптический световой пучок, предназначенный для решения самых разных задач. Собственная оптическая система поддерживает пучок рассеивания с углом 8°. В качестве аксессуаров доступны антибликовые козырьки для предотвращения излишнего светового загрязнения, а также ячеистый фильтр для фокусировки светового пучка.
- Возможность диммирования

Световой пучок, °	8/14/23/41/10 x 41 асимметричный
Световой поток, лм	1168 (2700 К) / 1478 (4000 К) собственная оптика (8°)
Светоотдача, лм/Вт	39,9 (2700 К) / 49,3 (4000 К) собственная оптика (8°)
Индекс цветопередачи	82,6 (2700 К) / 80,6 (4000 К)
Стабильность светового потока	90000 ч при падении светового потока не ниже 70% при Ta = 25°С 120000 ч при падении светового потока не ниже 50% при Ta = 25°С 45000 ч при падении светового потока не ниже 70% при Ta = 50°С 70000 ч при падении светового потока не ниже 50% при Ta = 50°С
Напряжение питания	100-277 В переменного тока, 50-60 Гц
Потребляемая мощность, Вт	До 30
Управление	Совместимы с рядом распространенных диммеров
Размеры	274x204x175 мм версия монтажа на поверхность 271x175x163 мм ландшафтная версия
Наличие сертификатов	UL/cUL, FCC класса А, CE, C-Tick, CQC, SAA
Степень защиты	Сухие, с повышенной влажностью помещения, наружное размещение IP66



eW Burst Compact Powercore – компактный светодиодный светильник статического белого света для акцентирующего и ландшафтного освещения

eW Burst Compact Powercore – это серия компактных светодиодных светильников с высокой световой отдачей для наружного освещения, разработанная для освещения площадок и архитектурных деталей. Обе версии светильников излучают однородный белый свет теплого (2700 К) и нейтрального (4000 К) оттенков.



- Интегрирована технология Powercore – технология интегрированного драйвера в корпус светильника повышает его эффективность, снижает потери мощности на питании светильника, а также способствует простому монтажу, поскольку светильник подключается непосредственно в электрическую цепь питания без промежуточных компонентов.
- Изменяемая оптическая система и аксессуары – доступны линзы с углами рассеивания 14, 23, 41° и 10x41°, обеспечивающие эллиптический световой пучок, предназначенный для решения самых разных задач. Собственная оптическая система поддерживает пучок рассеивания с углом 8°. В качестве аксессуаров доступны антибликовые козырьки для предотвращения излишнего светового загрязнения, а также ячеистый фильтр для фокусировки светового пучка.
- Возможность диммирования

Световой пучок, °	8/14/23/41/10 x 41 асимметричный
Световой поток, лм	624 (2700 К) / 812 (4000 К) собственная оптика (8°)
Светоотдача, лм/Вт	41,9 (2700 К) / 53,8 (4000 К) собственная оптика (8°)
Индекс цветопередачи	83 (2700 К) / 81 (4000 К)
Стабильность светового потока	90000 ч при падении светового потока не ниже 70% при Ta = 25°С 120000 ч при падении светового потока не ниже 50% при Ta = 25°С 50000 ч при падении светового потока не ниже 70% при Ta = 50°С 90000 ч при падении светового потока не ниже 50% при Ta = 50°С
Напряжение питания	100-277 В переменного тока, 50-60 Гц
Потребляемая мощность, Вт	До 15
Управление	Совместимы с рядом распространенных диммеров
Размеры	250x114x178 мм версия монтажа на поверхность 205x114x178 мм ландшафтная версия
Наличие сертификатов	UL/cUL, FCC класса А, CE, C-Tick, CQC, SAA
Степень защиты	Сухие, с повышенной влажностью помещения, наружное размещение IP66



ColorBurst 6 – базовая серия управляемый RGB-светильников для акцентирующего освещения

Модельный ряд Color Burst 6 сочетает в себе элегантный дизайн с круглым корпусом диаметром 152 мм со всеми преимуществами регулируемых светодиодных источников света. Обладая прочным корпусом из литого алюминия, этот светильник, предназначенный для освещения архитектурных деталей и поверхностей, создает цветодинамические эффекты. Он пригоден для установки как в помещениях, так и на улице.



- Два типа оптики – доступна версия с матовым закаленным стеклом для формирования светового пучка 21° и версия с прозрачным стеклом для формирования светового пучка 10°.
- Универсальная установка и простое нацеливание – простота нацеливания светильника и гибкость установки обеспечены посредством поворотного блокирующегося монтажного основания, максимально возможный угол поворота 350°.
- Предназначен для наружной установки – обладает полностью герметичным корпусом и IP66, что гарантирует долгий срок службы даже при использовании снаружи помещений.

Световой пучок, °	10/21
Световой поток, лм	563 (10°) 517 (21°)
Стабильность светового потока	Более 50000 ч при падении светового потока не ниже 50% при Ta = 50°С (при работе на полную мощность)
Напряжение питания	24 В при подключении через PDS-60 24V или PDS-150e
Потребляемая мощность, Вт	До 25
Управление	Любым контроллером Philips, включая Light system Manager, iPlayer3 и ColorDial Pro, а также контроллерами сторонних производителей
Размеры	208x213x61 мм
Наличие сертификатов	UL/cUL, CE, PSE, C-Tick, CQC, SAA
Степень защиты	Сухие, с повышенной влажностью помещения, наружное размещение IP66



C Splash2 – управляемый RGB-светильник для подводного применения

C Splash2 – серия светильников для установки под водой, предназначена для создания ярких и динамичных световых эффектов под водой на глубине не более 4,6м. Серия C-Splash 2 незаменима для решения задач по освещению фонтанов, тематических парков, а также для применения в сложных эксплуатационных условиях. Корпус светильника изготовлен из литой латуни, все места соединений снабжены герметичными прокладками



- Два типа оптики – доступна версия с матовым закаленным стеклом для формирования светового пучка 21° и версия с прозрачным стеклом для формирования светового пучка 10°.
- Единый кабель для передачи питания и данных – каждый прожектор серии C Splash2 поставляется с одним кабелем длиной 18,3 м для подключения к сети питания и управления, что упрощает монтажную схему и облегчает подключение.
- Универсальная установка и простое нацеливание – оптическую часть прибора с источниками света можно повернуть на необходимый угол вокруг горизонтальной и вертикальной осей и зафиксировать, максимально возможный угол поворота 360°. Гибкость установки обеспечена благодаря наличию поворотного фиксирующегося монтажного основания.

Световой пучок, °	10/22
Световой поток, лм	583 (10° прозрачная линза) 515 (22° матированная линза)
Стабильность светового потока	Более 50000 ч при падении светового потока не ниже 50% при Ta = 50°С (при работе на полную мощность)
Напряжение питания	24 В при подключении через PDS-60 24V или PDS-150e
Потребляемая мощность, Вт	До 25
Управление	Любым контроллером Philips, включая Light system Manager, iPlayer3 и ColorDial Pro, а также контроллерами сторонних производителей
Размеры	262x229x41 мм
Наличие сертификатов	UL/cUL, FCC класса А, CE, C-Tick, CQC, SAA
Степень защиты	Погружной, IP68



ЗАКАРНИЗНОЕ ОСВЕЩЕНИЕ

Городская детская больница

г. Феникс, Аризона, США



Фотографии: Блейк Марвин / HKS Inc.

Оборудование: iColor Accent Powercore, iColor Cove MX Powercore,
iColorTile MX

Управление: Light System Manager

Архитектурное проектирование: HKS, Inc., Джефф Стауффер

Световой дизайн: Scott Oldner Lighting Design

Дизайн интерьера: HKS, Inc., Сандра Миллер

Разработчик: Blue Cottage Consulting



Когда архитектурное бюро HKS из Далласа, штат Техас, получило \$538 миллионов на расширение городской детской больницы в г. Феникс, оно использовало для дизайна здания в качестве прототипа цветок пустыни, цветущий ночью. Скотт Олднер, директор компании «Scott Oldner Lighting Design» в Далласе, помог HKS создать оазис в пустыне с помощью инновационного интерьерного и наружного освещения, которое отражает концепцию проекта. Олднер использовал светодиодные светильники производства Philips Color Kinetics, чтобы создать для пациентов и их семей захватывающую атмосферу.

Создавая дизайн фасадов, Олднер должен был придерживаться ряда ограничений и правил общей подсветки и освещения фасадов зданий. Олднер хотел осветить внешние архитектурные детали, чтобы превратить здание в маяк, который будет видно из любой точки города, в то же время, придерживаясь постановления «Темное небо», оставаясь энергоэффективным и укладывающимся в бюджетные рамки. Светодиодные светильники подошли для этой цели идеально. Олднер использовал iColor Accent Powercore (актуальная сейчас серия называется iColor Accent MX Powercore), чтобы выделить отличительные архитектурные линии и служить полотном для художественных анимационных цветных экранов. Длинные ленты осветительных приборов iColor Accent Powercore спускаются на переднем фасаде здания и сливаются с линиями iColor Cove MX Powercore в зоне лобби, визуально соединяя наружную и внутреннюю пространства здания.

При входе в здание пациенты и посетители попадают в веселый красочный вестибюль, залитый светом рядами незаметно установленных цветодинамических осветительных приборов iColor Cove MX Powercore. В основном коридоре расположена водяная стена, которая служит неожиданным сюрпризом. Первоначальный проект включал в себя интерьерный стеновой фонтан с настоящей водой, но из-за дороговизны такого решения необходимо было найти альтернативный вариант. "Почему бы не решить эту задачу с помощью света?" предложил Олднер. HKS установили от пола до потолка вдоль стены акриловые панели с фактурой и рисунком в виде волн, а Олднер использовал светильники серии iColor Cove MX Powercore для того, чтобы подсветить снизу каждую акриловую секцию динамическим светом в режиме эффекта воды, включающим в себя различные оттенки голубого и бирюзового. Олднер также встроил светильники iColor Cove MX Powercore в купола в потолке, чтобы выделить коридор яркими насыщенными цветами. Все светодиодные светильники управляются единственным контроллером освещения от Philips Color Kinetics Light System Manager.

Дизайнер интерьеров Сандра Миллер предложила встроить светильники iColor Tile MX на уровне глаз малышей для обозначения пути и интерактивного развлекательного эффекта. Светильники iColor Cove MX Powercore также освещают задние стенки в витринах розничных магазинов, при этом компактные галогенные прожекторы с необходимым уровнем яркости высвечивают товары белым светом на фоне насыщенных цветов. «С самого начала проектирования нам был нужен красивый, волшебный цвет, необходимый для поддержания концепции цветущего цветка пустыни, детища HKS, говорит Олднер. «Только компания Philips Color Kinetics обладала высококачественными уникальными предложениями и высоким классом обслуживания, необходимыми для реализации нашей идеи». Благодаря гибкости и точности светодиодных систем освещения Philips Color Kinetics и высокому уровню технической поддержки от технических специалистов Philips Color Kinetics, Олднеру удалось разработать систему освещения, которая в точности соответствовала его видению.



Ночной клуб Ванити

Лас-Вегас, Невада, США



На web-странице ночного клуба Vanity, расположенного в развлекательном центре «Hard Rock Hotel & Casino» в Лас-Вегасе, клуб описан как «эклектичная драгоценная шкатулка, украшенная жемчугом и кристаллами ручной работы, покрытая бронзовой и золотой отделкой, обрамленная старинными зеркалами, тертой латунью и черным хромом.»

«Сердцем клуба» является люстра, освещающая танцпол и подход к нему более чем 11000 индивидуально управляемыми полноцветными светодиодными узлами iColor Flex SI.

Потолок в форме волны, покрытый искусственно созданными собирающими свет кристаллами, оживляется чередой впечатляющих сложных световых эффектов и режимом работы в качестве масштабного видеодисплея, синхронизированных с музыкой на танцполе при помощи совместной работы систем управления освещением и медиа-серверами. Диджеи могут в одну секунду запустить световые сцены или видео-контент при помощи 42-дюймовой сенсорной панели.

Фотографии публикуются с разрешения «Hard Rock Hotel & Casino»

Старая Северная церковь

г. Бостон, Массачусетс, США



Фотография: Джон Брэндон Миллер

Оборудование: eW Cove Powercore

Способ управления: Электронные низковольтные диммеры

Участники проекта: Светодизайн: AJ Williams, компания «Creative Events»

Оборудование предоставлено в дар компанией «Boston Light Source»



Занимающая центральное место в знаменитом «Скачке Поля Ревера» и служившая маяком во время американской Революции, бостонская церковь Old North уникальным образом сочетает в себе лучшее в архитектуре восемнадцатого века и передовые светодиодные технологии – демонстрируя легкость, с которой светодиодное освещение интегрируется даже в старейшие из существующих осветительных установок.

В рамках проходящей реконструкции 285-летняя церковь стремилась найти энергоэффективные и требующие минимального технического обслуживания источники света, которые заменили бы устаревшие линейные лампы накаливания, подсвечивающие 18 интерьерных ниш. Светодизайнер Lana Nathe из компании Light Insight г. Бостона создала концепцию системы освещения, ей помогала компания Boston Light Source, которая безвозмездно предоставила оборудование. Она использовала в проекте приборы производства Philips, серию eW@ Cove Powerscore – линейные светодиодные осветительные приборы с плоским профилем, которые обеспечивают пятикратную эффективность по сравнению с обычными устанавливаемыми в линию лампами накаливания. Приборы выгодно отличаются ожидаемым сроком службы 50000 часов, по сравнению с 1000 – 2000 часов предыдущих источников света, а также предполагается, что они снизят энергопотребление приблизительно на 85%.

Вдоль интерьерных ниш верхней галереи церкви было установлено около 130 осветительных приборов eW Cove Powerscore. Они заполняют помещение теплым белым светом и подчеркивают старинные арки и лепнину. Каждые 3 м приборов eW Cove Powerscore потребляют 40 Вт, для сравнения каждые 3 м предыдущей системы освещения потребляли 240 Вт. Приборы созданы на базе запатентованных технологий управления и регулирования света, которые позволяют достигнуть большей эффективности системы и простоты ее эксплуатации. Их можно плавно диммировать посредством уже установленных в церкви электронных низковольтных светорегуляторов (ELV). Кроме того, плоский корпус приборов и простое последовательное подключение к сети питания позволяют их устанавливать в узкие ниши, в которые невозможно установить источники света, которым требуются балласты, трансформаторы и другое дополнительное оборудование.

«Применив светодиодное освещение теплого оттенка белого, мы смогли более выразительно подчеркнуть прелесть архитектурных деталей этой классической постройки, которая играла ключевую роль в рождении нашей нации», говорит Nathe. «Мы смогли достигнуть желаемого визуального эффекта, и в то же время создали энергоэффективное и инновационное решение. Нам не нужно было жертвовать качеством освещения, чтобы сократить энергопотребление – реальное подтверждение того, насколько усовершенствовались светодиодные источники света. Результаты 21-ого века: сокращение энергопотребления плюс более длительный срок службы, который означает минимальное техническое обслуживание».

Церковь Old North является прекрасным примером того, как даже в самые старые здания Америки можно быстро и просто интегрировать светодиодные системы освещения. Она наглядно демонстрирует, что данная технология может применяться не только в новых зданиях. Когда-то освещаемая газовыми фонарями, сейчас эта историческая достопримечательность пользуется преимуществами от использования самой передовой технологии в светотехнике из доступных на сегодняшний день, и представляет на своем примере потрясающие усовершенствования, происходящие в светотехнической промышленности в последнее время.

ЗАКАРНИЗНОЕ ОСВЕЩЕНИЕ

Полезная информация.

Закарнизное освещение – это отраженный свет, производимый линейными светильниками, соединенными, как правило, стык-в-стык и установленными в ниши, за потолком, за карнизами и подобными архитектурными и дизайнерскими элементами.

Наиболее распространенные области применения закарнизного освещения:

- Квартиры, офисы
- Торговые центры
- Рестораны, кафе
- Кинотеатры

Эмпирические правила и советы.

1.1. Габариты ниши.

Габариты ниши, в которую устанавливаются светильники, должны соответствовать минимальному расстоянию смешивания цветов после прохождения вторичной оптики светильника, и очень сильно зависят от светового потока светильника. Ниже вы найдете примеры выбора габаритов ниш в зависимости от выбранных светильников.

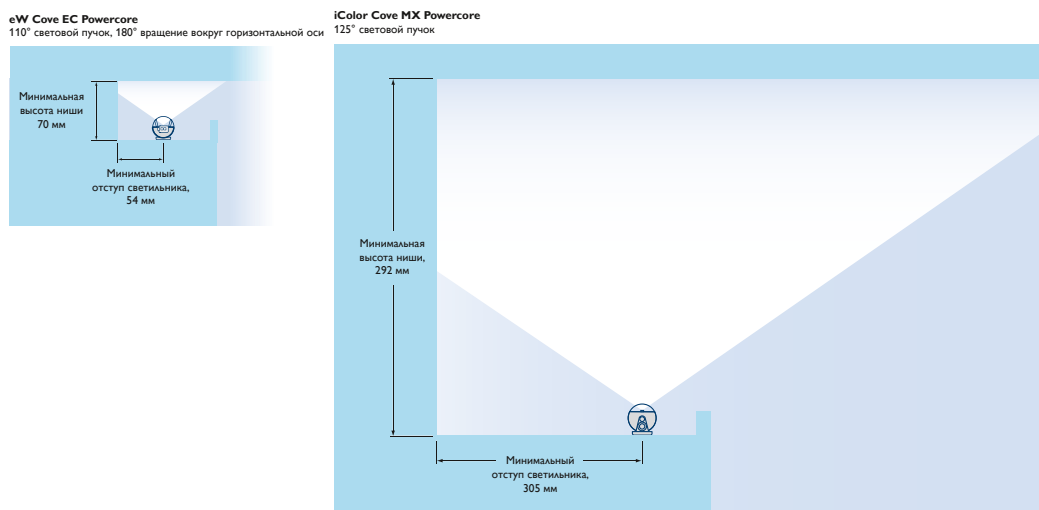

Все указанные данные подразумевают освещение светильниками ровной поверхности, окрашенной в матовый белый цвет, и носят рекомендательный характер.

Тип светильника	RGB/цветовая температура	Световой пучок	Световой поток на 0,3 м светильника, лм	Освещенность, лк						Минимальные размеры ниш	
				15 см	30 см	46 см	61 см	76 см	91 см	Высота	Отступ
iColor Cove MX Powercore	RGB	125° x 120°	387	4580	1150	510	290	180	130	546 мм	305 мм
iColor Cove QLX	RGB	100° x 40°	39 – 42	990	250	110	80	40	30	51 мм	35 мм
	RGB	120° x 120°	46 – 50	700	180	80	40	30	20	70 мм	48 мм
iColor Cove EC	RGB	120° x 120°	11	130	40	20	90	60	40	51 мм	44 мм
iW Cove MX Powercore	2700 K – 6500 K	110° x 110°	656	9400	2350	1040	590	380	260	292 мм	203 мм
eW Cove MX Powercore	4000 K	100° x 100°	632	9520	2380	1060	600	380	260	241 мм	229 мм
	3500 K	100° x 100°	576	8640	2160	960	540	350	240	241 мм	229 мм
	3000 K	100° x 100°	534	8040	2010	890	500	320	220	241 мм	229 мм
	2700 K	100° x 100°	527	8040	2010	890	500	320	220	241 мм	229 мм
eW Cove QLX Powercore	4000 K	110° x 110°	272	3490	870	390	220	140	100	191 мм	178 мм
	3500 K	110° x 110°	235	3060	770	340	190	120	90	191 мм	178 мм
	3000 K	110° x 110°	242	3120	780	350	190	120	90	191 мм	178 мм
	2700 K	110° x 110°	232	2960	740	330	190	120	80	191 мм	178 мм
eW Cove EC Powercore	4000 K	110° x 110°	172	2160	540	240	140	90	60	70 мм	54 мм
	2700 K	110° x 110°	140	1800	450	200	110	70	50	70 мм	54 мм

1.2. Нацеливание светильников.

Закарнизное освещение должно быть ярко выраженным, поэтому нацеливание светильника будет иметь большое влияние на результат. Расстояние от задней стенки ниши до светильника, расстояние от светильника до края ниши и угол нацеливания светильника имеют критическое влияние.

Минимальное расстояние от задней стенки ниши до светильника является особенно важным фактором, который очень часто упускается из виду. Поскольку линейные светодиодные светильники излучают свет по аналогии с серией точечных светильников, слишком близкое позиционирование к задней стенке ниши может привести к образованию неравномерной области освещенной поверхности (с яркими и черными пятнами). С другой стороны, слишком близкое позиционирование светильника к краю ниши может привести к отсутствию света в самой нише и как следствие, смысл закарнизного освещения будет потерян. Еще одним важным критерием является соединение последовательной линии светильников. С Philips Color Kinetics это не является проблемой, потому что наши светильники могут соединяться стык-в-стык, при этом возникновение черных пятен невозможно.

Высота ниши определяется следующим образом:

Для получения максимальной освещенности поверхности светильники необходимо устанавливать как можно ближе к линии прямой видимости

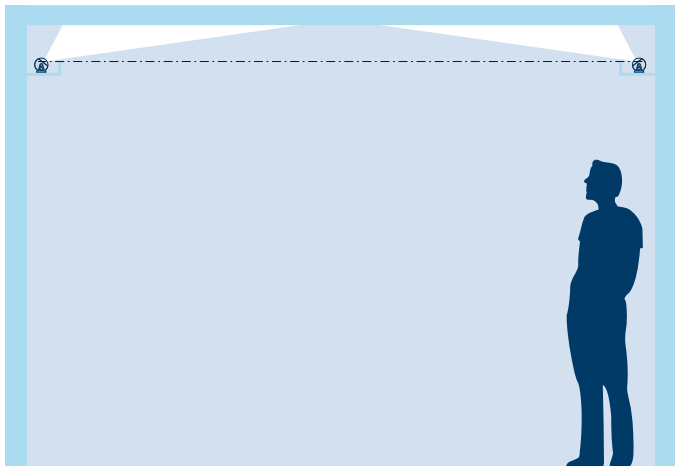

Для ниш, расположенных менее чем в 2,7 м от уровня пола.

Определите линию видимости светильников путем соединения мнимой горизонтальной линией края ниши с его задней стенкой.

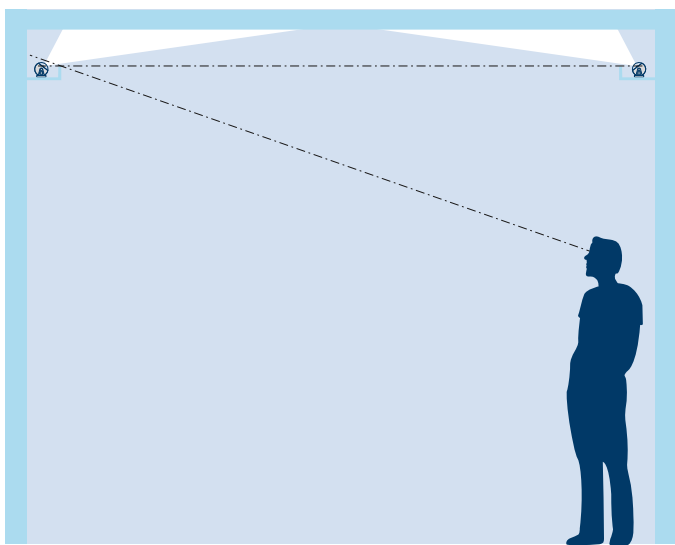

Для ниш, расположенных более чем в 2,7 м от уровня пола.

Определите наиболее дальнюю точку видимости светильника и проложите мнимую линию от этой точки через край ниши.

1.3. Правильная установка светильников внутри ниши

Правильная установка светильника внутри ниши оказывает огромное влияние на световой поток за пределами ниши, а также на форму светового пятна и его ширину.

Большинство светильников из портфолио Philips Color Kinetics могут вращаться вокруг своей продольной оси на 170° или 180° с шагом 10° .

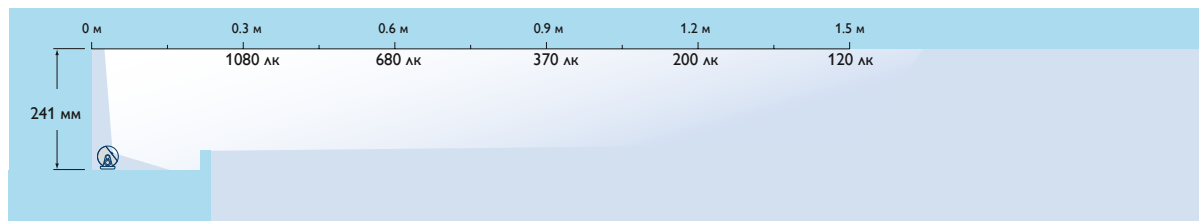

Как видно на диаграмме, правильная установка светильника в нише позволяет достигать очень интересного и необычного эффекта. В данном случае используется светильник eW Cove MX Powerstage, который нацелен таким образом, чтобы осуществить освещение выделенной области поверхности с ярко выраженным градиентом, направленным в центр комнаты. Длина сегмента освещенной поверхности в этом случае получится около 1,5 м.

iColor Cove MX Powercore – линейный управляемый светодиодный RGB-светильник для применения в интерьерном освещении

Управляемые светодиодные светильники iColor Cove MX Powercore являются наилучшим решением для закарнизного освещения. Эта модификация – самая мощная в семействе iColor Cove.



- Световой поток – светильники этой серии гарантируют освещение самого высокого класса, излучая световой поток до 387 люменов на 305 мм.
- Непревзойденная стабильность оттенков – уникальная запатентованная технология оптимизации процесса биновки от Philips Color Kinetics Optibin гарантирует единые оттенки на уровне светодиодов, осветительных приборов, и даже в масштабах всей серии светильников, произведенных в разное время.
- Улучшенное смешение цветов – запатентованная технология Chromacore, впервые предложенная Philips Color Kinetics, делает возможным точное управление RGB-каналами и гарантирует на выходе миллионы оттенков света и насыщенные цвета.
- Гибкость монтажа – защелкивающиеся силовые разъемы «стык-в-стык» позволяют осуществлять быстрое и качественное соединение светильников без использования дополнительных аксессуаров. Дополнительно можно приобрести монтажные профили рельсы для установки светильников в линию.

Световой пучок, °	125x120 (широкий) / 50x70 (средний)
Световой поток, лм	387 (125°x120°) 296 (50°x70°)
Стабильность светового потока	120000 ч при падении светового потока не ниже 50% при Ta = 25°С 90000 ч при падении светового потока не ниже 50% при Ta = 50°С
Напряжение питания	100-240 В, переменного тока, 50-60 Гц подключение через Data Enabler Pro
Потребляемая мощность, Вт	До 13
Управление	Любым контроллером Philips, включая Light system Manager, iPlayer3 и ColorDial Pro, а также контроллерами сторонних производителей
Размеры	42x305x38 мм (широкий) 51x305x38 мм (средний)
Наличие сертификатов	UL/cUL, FCC класса В, CE, PSE, CCC, C-Tick, SAA
Степень защиты	Для использования внутри помещений, IP20



iW Cove MX Powercore – линейный управляемый светодиодный светильник с изменяемой цветовой температурой для применения в интерьерном освещении

Управляемые светодиодные светильники с изменяемой температурой белого света iW Cove MX Powercore включает в себя три типа светодиодов холодного, нейтрального и теплого оттенков. Серия обладает компактными размерами и обеспечивает цветовые температуры белого света в диапазоне от 2700К до 6500К.



- Качественное освещение и изобилие оттенков белого – наличие в светильниках каналов холодного, нейтрального и теплого белого света гарантирует широкий диапазон цветовых температур от 2700К до 6500К. При выборе любой цветовой температуры яркость остается на одном уровне. Светильники можно диммировать, сохраняя цветовую температуру без изменений.
- Световой пучок – версия с широким пучком 110°x110° гарантируют однородный свет уже на расстоянии в 152 мм от светильника и исключают появление затемнений или пересвеченных областей на границе между приборами.
- Приспособлены для подключения к сетям с различным напряжением питания – iW Cove MX Powercore предназначены для подключения к сети питания с напряжением от 100 до 240 В, в зависимости от входного напряжения, один блок питания и управления Data Enabler Pro может поддерживать от 49 до 110 устройств серии, последовательно соединенных «стык-в-стык».

Световой пучок, °	110x110 (широкий) / 50x70 (средний)
Световой поток, лм	656 (110°x110°) 458 (50°x70°)
Эффективность, лм/Вт	37,3 (110°x110°) 27,6 (50°x70°)
Индекс цветопередачи	82
Стабильность светового потока	50000 ч при падении светового потока не ниже 50% при Ta = 25°С 50000 ч при падении светового потока не ниже 50% при Ta = 25°С 50000 ч при падении светового потока не ниже 70% при Ta = 50°С 50000 ч при падении светового потока не ниже 50% при Ta = 50°С
Напряжение питания	100-240 В, переменного тока, 50-60 Гц подключение через Data Enabler Pro
Потребляемая мощность, Вт	До 13
Размеры	28x305x42 мм
Наличие сертификатов	UL/cUL, FCC класса В, CE, PSE, CCC
Степень защиты	Для использования внутри помещений, IP20



eColor Cove MX Powercore – линейный неуправляемый светодиодный светильник статического цветного света для применения в интерьерном освещении

Неуправляемые светодиодные светильники eColor Cove MX Powercore обладают самой высокой мощностью среди остальных светильников из этой серии. Статический свет различных оттенков делает эти светильники незаменимыми для использования в торговых центрах, ресторанах и других развлекательных учреждениях.



- Приспособлены для подключения к сетям с различным напряжением питания – eColor Cove MX Powercore предназначены для подключения к сети питания с напряжением от 100 до 277 В для простоты и удобства подключения в разных точках мира.
- Простота и гибкость монтажа – защелкивающиеся силовые разъемы «стык-в-стык» позволяют осуществлять быстрое и качественное соединение светильников без использования дополнительных аксессуаров. Дополнительно можно приобрести монтажные профили рельсы для установки светильников в линию. Также в качестве аксессуаров можно приобрести соединяющие кабели различной длины для организации дополнительного расстояния между приборами.

Световой пучок, °	125x120 (широкий) / 50x70 (средний)
Световой поток, лм	656 (110°x110°) 458 (50°x70°)
Эффективность, лм/Вт	37,3 (110°x110°) 27,6 (50°x70°)
Индекс цветопередачи	82
Стабильность светового потока	50000 ч при падении светового потока не ниже 70% при Ta = 25°С 90000 ч при падении светового потока не ниже 50% при Ta = 25°С 37000 ч при падении светового потока не ниже 70% при Ta = 50°С 80000 ч при падении светового потока не ниже 50% при Ta = 50°С
Напряжение питания	100-277 В, переменного тока, 50-60 Гц
Потребляемая мощность, Вт	До 12,5
Управление	Совместимы с рядом распространенных электронных диммеров
Размеры	42x305x38 мм (широкий) 51x305x38 мм (средний)
Наличие сертификатов	UL/cUL, FCC класса В, CE, SAA, CCC
Степень защиты	Для использования внутри помещений, IP20



eW Cove MX Powercore – линейный неуправляемый светодиодный светильник статического белого света для применения в интерьерном освещении

Неуправляемые светодиодные светильники eW Cove MX Powercore производят качественный статический белый свет с различными цветовыми температурами, в том числе и 2200К, что делает эти светильники незаменимыми для использования в ресторанах, библиотеках, гостиницах и других заведениях, где требуется уютная и теплая атмосфера.



- Световой поток – до 632 люменов качественного белого света на 305 мм.
- По сравнению с эквивалентными люминесцентными линейными светильниками серия светильников eW Cove MX Powercore гораздо более экономична благодаря высокой энергоэффективности, конкурентной стоимости и длительному сроку эксплуатации.
- Для предоставления возможности выбора светильники этой серии производятся с различными цветовыми температурами: 2700, 3000, 3500, 4000 и 2200К.

	305 мм	1200 мм
Световой пучок, °	125x120 (широкий) / 50x70 (средний) / 170x115 (экстраширокий, только для 2200 К)	
Световой поток, лм	384 – 696 (см. примечание)	1514 – 2809 (см. примечание)
Эффективность, лм/Вт	34,9 – 58,5 (см. примечание)	32,3 – 59,4 (см. примечание)
Индекс цветопередачи	81 – 84 (см. примечание)	80 – 84 (см. примечание)
Стабильность светового потока	50000 ч при падении светового потока не ниже 70% при Ta = 25°С 90000 ч при падении светового потока не ниже 50% при Ta = 25°С 37000 ч при падении светового потока не ниже 70% при Ta = 50°С 80000 ч при падении светового потока не ниже 50% при Ta = 50°С	
Напряжение питания	100-277 В, переменного тока, 50-60 Гц	
Потребляемая мощность, Вт	До 12,5	
Управление	Совместимы с рядом распространенных электронных фазовращающих диммеров	
Размеры	42x305x38 мм (широкий и экстра-широкий) 51x305x38 мм (средний)	
Наличие сертификатов	UL/cUL, FCC класса В, CE, SAA, CCC	
Степень защиты	Для использования внутри помещений, IP20	



iColor Cove QLX – управляемый светодиодный RGB-светильник для использования в интерьерном освещении

Светильники серии iColor Cove QLX – это компактные линейные светодиодные RGB-светильники с возможностью управления, вырабатывающие качественный свет и предназначенные для использования в интерьерном освещении.



- Превосходное качество света – серия светильников iColor Cove QLX гарантирует качественное смешение цветов уже на расстоянии 51мм после прохождения вторичной оптики.
- Простота и гибкость монтажа – защелкивающиеся силовые разъемы для подключения светильников "стык-в-стык" позволяют осуществлять быстрое и качественное соединение светильников без использования дополнительных аксессуаров. Дополнительно можно приобрести монтажные профили рельсы для установки светильников в линию. Также в качестве аксессуаров можно приобрести соединяющие кабели различной длины для организации дополнительного расстояния между приборами.
- Доступны версии двух размеров и двух типов световых пучков – в рамках этой серии светильников предусмотрены две длины корпуса – 152 и 305 мм, а также два типа световых пучков – широкий 120 x 120 ° и средний 100x40°.

	152 мм	305 мм
Световой пучок, °	120x120 (широкий) / 100x40 (средний)	
Световой поток, лм	21 (100x40) 25 (120x120)	39 (100x40) 46 (120x120)
Эффективность, лм/Вт	34,9 – 58,5 (см. примечание) 32,3 – 59,4 (см. примечание)	
Индекс цветопередачи	81 – 84 (см. примечание) 80 – 84 (см. примечание)	
Стабильность светового потока	50000 ч при падении светового потока не ниже 50% при Ta = 25°С 23000 ч при падении светового потока не ниже 50% при Ta = 50°С	
Напряжение питания	24 В, подключение через PDS-60ca 24V, sPDS-60ca 24V, sPDS-480ca 24V	
Потребляемая мощность, Вт	До 2	До 3
Управление	Любым контроллером Philips, включая Light system Manager, iPlayer3 и ColorDial Pro, а также контроллерами сторонних производителей	
Размеры	30x152x36 мм	30x305x36 мм
Наличие сертификатов	UL/cUL, FCC класса B, CE, PSE, C-Tick, SAA	
Степень защиты	Для использования внутри помещений, IP20	



eColor Cove QLX Powercore – линейный неуправляемый светодиодный светильник статического цветного света для применения в интерьерном освещении

Серия светильников eColor Cove QLX Powercore – это малогабаритные неуправляемые светильники статического красного, зеленого, синего или янтарного света с возможностью диммирования. Предназначены для замены традиционных линейных светильников для использования в интерьерном освещении.



- Широкие возможности для применения в различном дизайне – доступны версии светильников, производящих красный, зеленый, синий или янтарный свет двух размеров – 152 и 305мм. Существуют два типа оптики – средний и широкий пучки.
- Приспособлены для подключения к сетям с различным напряжением питания – eColor Cove QLX Powercore предназначены для подключения к сети питания с напряжением от 100, 120 до 220-240 В для простоты и удобства подключения в разных точках мира.
- Компактность и гибкость – светильники серии eColor Cove QLX Powercore обладают тонким корпусом, что позволяет устанавливать их в узких нишах, витринах, вывесках и других ограниченных пространствах, где нет возможности установить осветительные приборы с балластами, внешними блоками питания и другим вспомогательным оборудованием.

	152 мм	305 мм
Световой пучок, °	110x110 (широкий) / 60x115 (средний)	
Стабильность светового потока	70000 ч при падении светового потока не ниже 70% при Ta = 25°С 90000 ч при падении светового потока не ниже 50% при Ta = 25°С 50000 ч при падении светового потока не ниже 70% при Ta = 50°С 70000 ч при падении светового потока не ниже 50% при Ta = 50°С	
Напряжение питания	100, 120, 220 – 240 В, 50/60 Гц	
Потребляемая мощность, Вт	До 4	До 6
Управление	Совместимы с рядом распространенных электронных диммеров	
Размеры	32x152x35 мм	32x305x35 мм
Наличие сертификатов	UL/cUL, FCC класса B, CE, C-Tick, SAA, CCC	
Степень защиты	Для использования внутри помещений, IP20	



eW Cove QLX Powercore – линейный неуправляемый светодиодный светильник статического белого света для применения в интерьерном освещении

Серия светильников eW Cove QLX Powercore – это серия неуправляемых светодиодных светильников статического белого света, достаточно мощные и в то же время обладающие невысокой стоимостью. Доступны модели с цветовыми температурами 2700, 3000, 2500 и 4000К. Серия предназначена для замены традиционных линейных светильников для использования в интерьерном освещении.



- Замена традиционных светильников для закарнизного освещения – при замене эквивалентных люминесцентных ламп T8 и T12 eW Cove QLX Powercore обеспечат возврат инвестиций за 3 года, а галогенных ламп и ксенона за 1 год, благодаря высокой светоотдаче, конкурентноспособной цене, длительному сроку службы, энергоэффективности и отсутствию эксплуатационных затрат.
- Компактность и гибкость – светильники серии eW Cove QLX Powercore обладают тонким корпусом, что позволяет устанавливать их в узких нишах, витринах, вывесках и других ограниченных пространствах, где нет возможности установить осветительные приборы с балластами, внешними блоками питания и другим вспомогательным оборудованием.
- Наша новая уникальная технология биновки устанавливает более высокие стандарты стабильности оттенков – превосходит установленные стандарты и нормы качества цветности и обеспечивает однородные оттенки белого света в масштабах как одного источника света, так и светильника, а также на уровне всей серии продукции.



	152 мм	305 мм
Световой пучок, °	110x110 (широкий) / 60x115 (средний)	
Световой поток, лм	103-276 (зависит от типа пучка, длины изделия и цветовой температуры)	
Эффективность, лм/Вт	36,3-53,6 (зависит от типа пучка, длины изделия и цветовой температуры)	
Индекс цветопередачи	79-86 (зависит от типа пучка, длины изделия и цветовой температуры)	
Стабильность светового потока	70000 ч при падении светового потока не ниже 70% при Ta = 25°С 90000 ч при падении светового потока не ниже 50% при Ta = 25°С 50000 ч при падении светового потока не ниже 70% при Ta = 50°С 70000 ч при падении светового потока не ниже 50% при Ta = 50°С	
Напряжение питания	100, 120, 220 – 240 В, 50/60 Гц	
Потребляемая мощность, Вт	До 4	До 6
Управление	Совместимы с рядом распространенных электронных диммеров	
Размеры	32x152x35 мм	32x305x35 мм
Наличие сертификатов	UL/cUL, FCC класса В, CE, C-Tick, SAA, CCC	
Степень защиты	Для использования внутри помещений, IP20	

iColor Cove EC – компактный управляемый светодиодный RGB-светильник для использования в интерьерном освещении

Светильники серии iColor Cove EC – самый экономичный выбор из популярного семейства светильников для закарнизного освещения iColor Cove. Эти компактные светильники с малогабаритным корпусом предназначены для акцентирующего освещения по периметру и нишевой подсветки в тех случаях, когда приемлема небольшая яркость и желательна максимальная экономия средств.



- Версии двух габаритов – предусмотрены две длины приборов – 178 и 305 мм. Установка «стык-в-стык» или в шахматном порядке делают возможной установку светильников по закругленной траектории в нишах и других интерьерных решениях любой формы и сложности.
- Световые пучки – каждый светильник создает широкий световой пучок 120°x120°.
- Простая и быстрая установка – закругленный тонкий профиль корпуса светильника позволяет осуществить установку в ограниченных пространствах.



	178 мм	305 мм
Световой пучок, °	120x120	
Световой поток, лм	7	11
Стабильность светового потока	50000 ч при падении светового потока не ниже 50% при Ta = 50°С	
Напряжение питания	24 В, подключение через PDS-60ca 24V, sPDS-60ca 24V, sPDS-480ca 24V	
Потребляемая мощность, Вт	До 2	
Управление	Любым контроллером Philips, включая Light system Manager, iPlayer3 и ColorDial Pro, а также контроллерами сторонних производителей	
Размеры	19x178x19 мм	19x305x19 мм
Наличие сертификатов	UL/cUL, CE	
Степень защиты	Для использования внутри помещений, IP20	

eColor Cove EC Powercore – малогабаритный линейный неуправляемый светодиодный светильник статического цветного света для интерьерного освещения

Эти диммируемые линейные светодиодные светильники послужат экономичной заменой традиционных решений для освещения ниш в местах, где требуются синий или янтарный цвета. Благодаря тонкому профилю, вращающемуся корпусу и гибким силовым разъемам для подключения «стык-в-стык», серия eColor Cove EC Powercore станет отличным решением для систем освещения розничных магазинов, гостиниц и ресторанов, и выставочных комплексов.



- Простое подключение – технология Powercore позволяет подключать осветительные приборы напрямую к сети питания, что исключает необходимость использовать внешние блоки питания и позволяет устанавливать светильники в линии внушительной длины.
- Простота и гибкость монтажа – защелкивающиеся силовые разъемы для подключения светильников «стык-в-стык» позволяют осуществлять быстрое и качественное соединение светильников без использования дополнительных аксессуаров. Дополнительно можно приобрести монтажные профили рельсы для установки светильников в линию. Также в качестве аксессуаров можно приобрести соединяющие кабели различной длины для организации дополнительного расстояния между приборами.
- Компактность и гибкость – светильники серии eColor Cove EC обладают тонким корпусом, что позволяет устанавливать их в узких нишах, витринах, вывесках и других ограниченных пространствах, где нет возможности установить осветительные приборы с балластами, внешними блоками питания и другим вспомогательным оборудованием.



	152 мм	305 мм
Световой пучок, °	110x110	
Стабильность светового потока	70000 ч при падении светового потока не ниже 70% при Ta = 25°C	
	90000 ч при падении светового потока не ниже 50% при Ta = 25°C	
	50000 ч при падении светового потока не ниже 70% при Ta = 50°C	
	70000 ч при падении светового потока не ниже 50% при Ta = 50°C	
Напряжение питания	100, 120, 220 – 240 В, 50/60 Гц	
Потребляемая мощность, Вт	До 1,5	До 3
Управление	Совместимы с рядом распространенных электронных диммеров	
Размеры	32x152x35 мм	32x305x35 мм
Наличие сертификатов	UL/cUL, FCC класса B, CE, C-Tick, SAA, CCC	
Степень защиты	Для использования внутри помещений, IP20	

eW Cove EC Powercore – малогабаритный линейный неуправляемый светодиодный светильник статического белого света для интерьерного освещения

Эти диммируемые линейные светодиодные светильники послужат экономичной заменой традиционных решений для освещения ниш в местах, где требуется однородный белый свет. Благодаря тонкому профилю, вращающемуся корпусу и гибким силовым разъемам для подключения «стык-в-стык», серия eW Cove EC Powercore станет отличным решением для систем освещения розничных магазинов, гостиниц и ресторанов, и выставочных комплексов.



- Холодные и теплые оттенки белого – теплый белый свет 2700 К обычно используется в освещении просторных помещений, где важна атмосфера комфорта, например, в лобби гостиниц или ресторанах. Белый свет холодного оттенка 4000 К обычно используют в помещениях, где основной идеей являются чистота и эффективность, например, в офисах, больницах и классных комнатах.
- Простое подключение – технология Powercore позволяет подключать осветительные приборы напрямую к сети питания, что исключает необходимость использовать внешние блоки питания и устанавливать светильники в линии внушительной длины.
- Возможность диммирования – может диммироваться с помощью большинства имеющихся в продаже электронных диммеров.

	152 мм	305 мм
Световой пучок, °	110x110	
Световой поток, лм	38 (2700 К) 41 (4000 К)	140 (2700 К) 172 (4000 К)
Эффективность, лм/Вт	31,7 (2700 К) 36,4 (4000 К)	45,0 (2700 К) 56,9 (4000 К)
Индекс цветопередачи	83 (2700 К) 84 (4000 К)	82 (2700 К) 83 (4000 К)
Стабильность светового потока	70000 ч при падении светового потока не ниже 70% при Ta = 25°C	
	90000 ч при падении светового потока не ниже 50% при Ta = 25°C	
	50000 ч при падении светового потока не ниже 70% при Ta = 50°C	
	70000 ч при падении светового потока не ниже 50% при Ta = 50°C	
Напряжение питания	100, 120, 220 – 240 В, 50/60 Гц	
Потребляемая мощность, Вт	До 1,5	До 3
Управление	Совместимы с рядом распространенных электронных диммеров	
Размеры	32x152x35 мм	32x305x35 мм
Наличие сертификатов	UL/cUL, FCC класса B, CE, C-Tick, SAA, CCC	
Степень защиты	Для использования внутри помещений, IP20	



eW Profile Powercore – светодиодный светильник с ультратонким корпусом для установки под навесной мебелью

Созданный для систем рабочего освещения и подсветки витрин eW Profile Powercore прекрасно подойдет как для новых установок, так и для замены старых систем в местах, где требуется свет высокого качества и значительное снижение потребления энергии. Благодаря наличию версий трех размеров, кабелей для увеличения расстояний между светильниками при последовательном подключении и выбору отделки корпуса для соответствия дизайну интерьера серия eW Profile Powercore представляет собой исключительно гибкое и простое в использовании решение.



- Интегрированная технология Powercore – светильники eW Profile Powercore подключаются напрямую к сети питания, что позволяет исключить использование дополнительных блоков питания и трансформаторов.
- Эффективное энергопотребление – светильник потребляет до 5,5 Вт, может быть подключен в линию длиной до 15,3 м. eW Profile Powercore потребляет электроэнергию меньше на 40%, чем люминесцентные источники света, и на 80%, чем лампы накаливания.
- Два оттенка белого – в режиме работы с цветовой температурой 3000 К eW Profile Powercore производит свет, аналогичный свету от ламп накаливания, в режиме работы 4000 К светильники обеспечивают освещение нейтрального или холодного оттенков.
- Освещение без нагрева освещаемой поверхности – излучаемый свет не нагревает освещаемые предметы, так как не содержит ИК-излучения, а также не содержит и УФ-излучения.

	235 мм	489 мм	997 мм
Световой поток, лм	256 (3000 К)	466 (3000 К)	1042 (3000 К)
	262 (4000 К)	500 (4000 К)	1015 (4000 К)
Эффективность, лм/Вт	42,2 (3000 К)	46,7 (3000 К)	50,1 (3000 К)
	41,9 (4000 К)	49,5 (4000 К)	49,8 (4000 К)
Индекс цветопередачи	79 (3000 К) 84 (4000 К)		
Стабильность светового потока	48000 ч при падении светового потока не ниже 70% при Ta = 25°		
	50000 ч при падении светового потока не ниже 50% при Ta = 25°		
	37000 ч при падении светового потока не ниже 70% при Ta = 50°		
	50000 ч при падении светового потока не ниже 50% при Ta = 50°		
Напряжение питания	100/120/220 – 240 В, 50/60 Гц		
Потребляемая мощность, Вт	До 5,5	До 10	До 20
	Может достигать 6 при скачках напряжения	Может достигать 13 при скачках напряжения	Может достигать 25 при скачках напряжения
Управление	Совместимы с рядом распространенных электронных диммеров		
Размеры (ВхШхД)	22x235x43 мм	22x489x43 мм	22x997x43 мм
Наличие сертификатов	UL/cUL, FCC класса B, CE, C-Tick		
Степень защиты	Сухие или с повышенной влажностью помещения, IP50		



ДЕКОРАТИВНОЕ АКЦЕНТИРУЮЩЕЕ ОСВЕЩЕНИЕ

ColorFuse Powercore – мощные управляемые линейные светодиодные RGB-светильники для акцентирования освещения внутри помещений

Серия светильников Color Fuse Powercore – это незаменимая серия для акцентирования освещения стен, благодаря наличию оптики со средним и узким световыми пучками, а также высокому световому потоку. Обладая при этом малогабаритным корпусом эти светильники легко устанавливаются в ограниченные пространства.



- Высокий световой поток – осветительные приборы ColorFuse Powercore обеспечат освещение высочайшего профессионального уровня со световым потоком до 384 люменов с сегмента длиной 305 мм.
- Улучшенное смешение цветов – запатентованная технология Chromacore, впервые предложенная Philips Color Kinetics, делает возможным точное управление каналами и гарантирует на выходе миллионы оттенков света и насыщенные динамические эффекты.
- Широкий диапазон напряжения питания – допустимым диапазоном напряжения питания является 100 – 240 В переменного тока. В зависимости от напряжения питания и типа подключения светильников 1 блок питания-управления DataEnabler pro может управлять до 110 приборами, установленными в ряд и подключенными "стык-в-стык".

Световой пучок, °	10x60, 30x60
Световой поток, лм	384 (10°x60°)
	380 (30°x60°)
Стабильность светового потока	50000 ч при падении светового потока не ниже 70% при Ta = 25°С
	90000 ч при падении светового потока не ниже 50% при Ta = 25°С
	37000 ч при падении светового потока не ниже 70% при Ta = 50°С
	80000 ч при падении светового потока не ниже 50% при Ta = 50°С
Напряжение питания	100 -240 В, переменного тока, 50-60 Гц
Потребляемая мощность, Вт	До 12,5
Управление	Любым контроллером Philips, включая Light system Manager, iPlayer3 и ColorDial Pro, а также контроллерами сторонних производителей
Размеры	28x305x53 мм
Наличие сертификатов	UL/cUL, FCC класса B, CE, PSE, CCC
Степень защиты	Размещение внутри помещений IP20



iW Fuse Powercore – мощные управляемые линейные светодиодные светильники с изменяемой цветовой температурой белого света для акцентирующего освещения внутри помещений



Серия светильников iW Fuse Powercore – это незаменимая серия для акцентирующего освещения стен, благодаря наличию оптики со средним и узким световыми пучками, а также высокому световому потоку. Обладая при этом малогабаритным корпусом эти светильники легко устанавливаются в ограниченные пространства.

- Высокий световой поток – первоклассные осветительные приборы iW Fuse Powercore обеспечат освещение высочайшего профессионального уровня со световым потоком до 636 люменов с сектора длиной 305 мм.
- Превосходное освещение в широком выборе оттенков – теплый, нейтральный и холодный каналы белого цвета создают оттенки в диапазоне от 2500 до 6500 К. iW Fuse Powercore гарантирует высочайшую из возможных силу светового потока при любой цветовой температуре белого света. Можно регулировать яркость без изменения цветовой температуры.
- Широкий диапазон напряжения питания – допустимым диапазоном напряжения питания является 100 – 240 В переменного тока. В зависимости от напряжения питания и типа подключения светильников 1 блок питания-управления DataEnabler pro может управлять до 110 приборами, установленными в ряд и подключенными "стык-в-стык".

Световой пучок, °	10x60, 30x60
Световой поток, лм	613 (10°x60°) 636 (30°x60°)
Стабильность светового потока	50000 ч при падении светового потока не ниже 70% при Ta = 25°С 50000 ч при падении светового потока не ниже 50% при Ta = 25°С 50000 ч при падении светового потока не ниже 70% при Ta = 50°С 50000 ч при падении светового потока не ниже 50% при Ta = 50°С
Напряжение питания	100 -240 В, переменного тока, 50-60 Гц
Потребляемая мощность, Вт	До 12,5
Управление	Любым контроллером Philips, включая Light system Manager, iPlayer3 и ColorDial Pro, а также контроллерами сторонних производителей
Размеры	28x305x53 мм
Наличие сертификатов	UL/cUL, FCC класса B, CE, PSE, CCC
Степень защиты	Размещение внутри помещений IP20



eColor Fuse Powercore – мощные неуправляемые линейные светодиодные светильники статического цвета для акцентирующего освещения внутри помещений



Серия светильников eColor Fuse Powercore – это незаменимая серия для акцентирующего освещения стен, благодаря наличию оптики со средним и узким световыми пучками, а также высокому световому потоку. Обладая при этом малогабаритным корпусом эти светильники легко устанавливаются в ограниченные пространства.

- Высокое качество света и формирования светового пучка – превосходное качество оптической системы со средним (30° X 60°) и узким (10° x 60°) световыми пучками гарантирует однородный свет уже на расстоянии в 152 мм после прохождения вторичной оптики. Разъемы для подключения светильников стык в стык исключают появление затемнений на границе между приборами.
- Возможность диммирования – возможность диммирования светильников с помощью большинства имеющихся в продаже электронных диммеров.
- Подходят для подключения к сетям питания с разными значениями напряжения – 100/120/208/220/240/277 В переменного тока гарантируют успешное подключение к сети питания и эксплуатацию в любой стране мира.

Световой пучок, °	10x16, 30x60
Световой поток, лм	613 (10°x60°) 636 (30°x60°)
Напряжение питания	100/120/208/220/240/277 В, переменного тока, 50-60 Гц
Потребляемая мощность, Вт	До 12,5
Управление	Совместимы с рядом распространенных электронных диммеров
Размеры	28x305x53 мм
Наличие сертификатов	UL/cUL, FCC, CE, SAA, C-Tick, CCC
Степень защиты	Размещение внутри помещений IP20



eW Fuse Powercore – мощные неуправляемые линейные светодиодные светильники статического белого света для акцентирующего освещения внутри помещений

Обладая малогабаритным корпусом эта серия светильников легко устанавливается в ограниченные по размеру пространства и ниши. eW Fuse Powercore имеет гораздо более сильный световой поток по сравнению с традиционными источниками света на базе люминесцентных ламп, имея при этом заниженные расходы на установку светильников, энергопотребление и эксплуатацию.



- Снижение затрат по сравнению со светильниками под люминесцентные лампы – выгодная модернизация существующей системы акцентирующего освещения внутри помещений благодаря длительному сроку службы и низким эксплуатационным расходам.
- Высочайшее качество света и формирования светового пучка – качество света превосходит стандарты ANSI и гарантирует равномерность освещения и стабильность оттенков как на уровне источников света, осветительных приборов так и на уровне производства всей серии. Превосходное качество оптической системы гарантирует однородный свет уже на расстоянии в 152 мм после прохождения вторичной оптики. Разъемы для соединения "стык-в-стык" исключают появление затемнений на границе между приборами.
- Возможность диммирования – возможность диммирования светильников с помощью большинства имеющихся в продаже электронных диммеров.

	305 мм	1200 мм
Световой пучок, °	10x60, 30x60	
Световой поток, лм	553 – 697 (см. примечание)	2144 – 2810 (см. примечание)
Эффективность, лм/Вт 2700 К / 4000 К	45,7 – 58,1 (см. примечание)	45,9 – 60,2 (см. примечание)
Индекс цветопередачи	≥ 80 (см. примечание)	
Стабильность светового потока	Более 50000 ч при падении светового потока не ниже 70% при Ta = 25°C 37000 ч при падении светового потока не ниже 70% при Ta = 50°C	
Напряжение питания	100/120/220 – 240/277 В 50/60 Гц	
Потребляемая мощность, Вт	До 12,5	До 50
Управление	Совместимы с рядом распространенных электронных диммеров	
Размеры	28x305x53 мм	
Наличие сертификатов	UL/cUL, FCC класса B, CE, C-Tick, CCC	
Степень защиты	Размещение внутри помещений IP20	



ДЕКОРАТИВНЫЕ СВЕТОДИОДНЫЕ ПАНЕЛИ



Офис Филипс

Лиссабон, Португалия



Компания Philips нацелена на улучшение жизни людей, и для нас очень важен комфорт наших сотрудников и посетителей. Установив панели Luminous textile, мы превратили приемную нашего головного офиса в Лиссабоне во впечатляющее и вдохновляющее пространство.

Благодаря сочетанию света, движения и динамического контента, панели Luminous textile помогли усилить философию Philips, направленную на здоровье и благополучие. Это прекрасный способ продемонстрировать новую революционную концепцию освещения. Решение Philips поражает и впечатляет посетителей. Оно полностью изменяет их представления о пространстве, пробуждает их чувства и создает приветливую и очаровывающую атмосферу в офисе.



Головной офис Филипс

Амстердам, Нидерланды





Культовое здание Breitner Tower в Амстердаме является головным офисом Philips с 2002 года. Модернизация ресторана стала для нас идеальной возможностью продемонстрировать новую ультрасовременную концепцию освещения и создать более мягкую и вдохновляющую атмосферу, в которой можно полностью расслабиться.

Панели Luminous textile стали центральным элементом нового дизайна интерьера. Тканевые панели с мягкими текстурами и едва уловимыми цветами прекрасно выглядят сами по себе. Однако динамический контент, воспроизводимый на них, действительно оживляет пространство, обеспечивая восхитительное чувственное восприятие.

Фантастическая атмосфера создается рассеянными движущимися изображениями, которые пробуждают воспоминания, чувства и эмоции, успокаивают и вдохновляют. Изображения струятся, изменяют цвет, контент и темп, создавая бесконечно увлекающую и расслабляющую атмосферу. Благодаря панелям Luminous textile, холодный и строгий ресторан превратился в яркое и приветливое место, в котором наши сотрудники любят встречаться и задерживаться за едой или напитками.

ДЕКОРАТИВНЫЕ СВЕТОДИОДНЫЕ ПАНЕЛИ

Полезная информация.

Декоративные световые панели – светодиодные матрицы с определенным размером пикселя (шагом светодиодов), закрытые мощной рассеивающей оптикой из пластика или других материалов, например ткани. Как правило, такие панели поставляются в сборе и требуют предварительного программирования перед запуском. Они служат не для освещения, а для создания неповторимого настроения в помещении, будь то офис, торговый центр или частный жилой дом.

Наиболее распространенные сферы применения декоративных светодиодных панелей:

- Офисы
- Торговые центры
- Развлекательные мероприятия, концерты
- Гостиницы
- Частные жилые владения

Декоративные светодиодные панели Luminous Textile поставляются различных размеров с различными фактурами тканей, которые служат в качестве рассеивателя, и могут работать как по отдельности, так и в качестве единого экрана, даже если они установлены в разных частях помещения. Эти свойства делают их незаменимыми при создании особого настроения в помещении.

iColor Tile MX – управляемая декоративная светодиодная панель для использования в интерьерном освещении

iColor Tile MX – управляемая декоративная светодиодная RGB-панель, предназначенная для использования в интерьерном освещении для создания потрясающих визуальных эффектов. Панели устанавливаются как на поверхность, так и в нишу.

Размеры панелей 610х610мм. В состав панелей входят 144 управляемых индивидуально адресуемых светодиодных RGB-узла, благодаря которым можно создавать сложные световые эффекты.

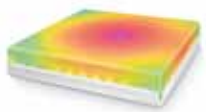

- Состав панели – 144 индивидуально управляемых светодиодных RGB-узла позволяют использовать панели для создания сложных светодинамических эффектов, анимации и трансляции видео низкого разрешения.
- Яркость - все панели из серии iColor Tile MX обладают высокой яркостью - до 559 кд/м²
- Универсальная установка – предназначена для встраиваемого или накладного монтажа на стену или потолок. Возможна простая замена iColor Tile MX потолочной плитки. Предусмотрены кабели (jumper) длиной 7,6, 15,2 и 30,5 м.

Угол обзора, °	110 (без линзы) / 120 (с матовой линзой)
Яркость, кд	559 кд/м ² (без линзы) 227 кд/м ² (с матовой линзой)
Стабильность светового потока	Более 50000 ч при падении светового потока не ниже 50% при T _a = 50 °C (при работе на полную мощность)
Напряжение питания	7,5 В, подключение через PDS-60са 7,5V или sPDS-480са 7,5V
Потребляемая мощность, Вт	До 62
Управление	Любым контроллером Philips, включая Video System Manager Pro, Light system Manager и iPlayer3, а также контроллерами сторонних производителей
Размеры (ВхШхД)	597х597х51 мм без линзы
Наличие сертификатов	UL/cUL, FCC класса А, CE
Степень защиты	Для использования в помещениях, IP20



Luminous Textile – управляемая светодиодная панель для использования в интерьерном освещении

Luminous textile – это управляемые светодиодные панели, состоящие из светодиодной матрицы, закрытой звукопоглощающей тканью, играющей роль рассеивающей оптики.

- Luminous textile – это идеальный выбор для современных офисов, помещений для проведения встреч и вестибюлей, которые могут казаться холодными и безликими, и которые просто необходимо оживить и вдохнуть в них комфорт и уют.
- Эти панели создают приветливую атмосферу в магазинах, барах, вестибюлях гостиниц и залах ожидания аэропортов.
- Панели можно расположить по-разному: например, создать из них сплошную стену или установить отдельные панели по стене на большом расстоянии друг от друга. При этом световой эффект, воспроизводимый панелями, может переходить от одной панели к другой.

Шаг пикселя (расстояние между светодиодами)	60 мм
Толщина панели	130 мм (120 мм – панель, 10 мм – крепление)
Минимальный и максимальный размер стандартной панели	Мин. размер 1200 мм x 720 мм; макс. размер 1200 мм x 6480 мм
Минимальная и максимальная масса панели	Мин. масса 15 кг (самая маленькая панель); макс. масса 67 кг (самая большая панель)
Потребляемая мощность, Вт	Мин. потребляемая мощность 60 Вт (самая маленькая панель); макс. потребляемая мощность 450 Вт (самая большая панель)
Материал рассеивателя - ткань	Kvadrat (7 текстур, до 8 цветов на текстуру)
Количество подключаемых панелей	Без ограничений
Класс защиты IP	Только для помещений (IP20)
Диапазон рабочих температур	5 – 35°C
Максимальная относительная влажность воздуха	95% (без конденсации)
Напряжение питания	100 – 240 В переменного тока, 50/60 Гц
Яркость	Зависит от выбора типа ткани в качестве рассеивающей оптики. Например, для ткани «Тото 102» (белый цвет) макс. значение 120 кд/м ²
Воспроизводимый тип световых эффектов	Доступ к базе данных стандартных световых эффектов и возможность создания специального эффекта сертифицированными партнерами
Управление световыми эффектами	программное обеспечение для управления световыми эффектами идет в стандартном комплекте поставки
Системная интеграция	Через KiNet
Сертификаты	CE, CB
Управление	Доступны интерфейсы для подключения различных систем управления.
Коммуникация	Ethernet

ТЕАТРАЛЬНОЕ /
СЦЕНИЧЕСКОЕ
ОСВЕЩЕНИЕ



Театр Элвиса

г. Лас-Вегас, Невада, США



Влияние насыщенной и яркой жизни Элвиса публика чувствует уже при входе в вестибюль на шоу Viva Elvis™. Освещение у входа предвещает незабываемые впечатления, которые ожидают зрителя внутри. Цветные динамические светодиодные светильники iColor Cove QLX освещают стеклянный потолок вестибюля, имеющий округлую форму, свет становится все ярче к началу представления. Стеклянная стена вестибюля длиной 45,7 м оборудована выпуклыми линзами общей площадью 334,5 м², расположенными за рифлеными стеклянными панелями. Благодаря 357 осветительным приборам iColor Cove MX Powercore и ColorBlast Powercore «бриллиантовая стена» оживает. Все световые сцены синхронизированы, за час перед представлением вестибюль загорается разноцветными динамичными огнями.

Идея насыщенных цветов и яркого движения продолжена в зрительном зале. Установленные в стенных нишах регулируемые яркие светильники ColorGraze Powercore подсвечивают роскошные драпировки. Перед началом представления яркость подсветки стен снижается, затем стены окрашиваются яркими цветами, что ознаменует начало представления. Подсветка стен помогает сделать начало шоу еще более волнительным, затем становится более деликатным и остается более статичным на протяжении всего мероприятия.

iColor Cove QLX, iColor Cove MX Powercore, ColorBurst Powercore, ColorGraze Powercore

Проект: номер «Viva Elvis» от Cirque du Soleil™ в отеле «Aria Resort & Casino»

Исполнительное архитектурное проектирование: HKS, Inc.

Лицензированное архитектурное проектирование: Gensler

Дизайн-проект: Pelli Clarke Pelli

Системный интегратор: Production Resource Group

Световой дизайн: Леонард С. Ауэрбах / руководитель проекта в Auerbach Glasow French в партнерстве с Джонни Бойвин / Cirque du Soleil

Патришия Глазоу / Auerbach Glasow French / Директор, стадия строительства

Марлин Лью / Auerbach Glasow French / Менеджер проекта

Фотографии: Studio West Photography.swplv.com

ColorReach TR Powercore – управляемый светодиодный RGB-светильник премиум класса для сценического освещения

ColorReach TR Powercore – это управляемые светодиодные RGB-светильники, разработанные специально для того, чтобы выдерживать транспортировку в больших количествах. Эта способность делать их пригодными для сдачи в аренду и использования на гастролях.



- Высокий световой поток – до 5211 люменов, длина освещаемого сегмента поверхности может достигать 155мм, угол светового пучка 5°.
- Идеален для создания в световых шоу – производит миллионы оттенков без использования цветowych гелей и фильтров. В качестве аксессуара доступна опора прожектора для автономной напольной установки. Легкий и полый монтажный кронштейн позволяет установить светильник на трубу, ферму или иную опору. Рассеивающие линзы, распашные шторки, антибликовые козырьки, решетки с овальными ячейками и другие аксессуары просто устанавливаются в специальном держателе, благодаря чему их можно быстро менять.
- Уникальный дизайн корпуса позволяет комбинировать рассеивающую оптику – каждая из половинок светильника индивидуально программируемая, и может управляться отдельно. Эта опция светильника позволяет комбинировать различную рассеивающую оптику и получать разнообразные световые эффекты.

Световой пучок, °	Собственная 5/8/13/23/40/63/5 x 17 асимметричный
Световой поток, лм	5211 (без рассеивателей, весь прибор)
Стабильность светового потока	90000 ч при падении светового потока не ниже 50% при Ta = 25°С 68000 ч при падении светового потока не ниже 50% при Ta = 50°С
Параметры сети питания	100-240 В, с автоматическим переключением, 50-60 Гц подключение через Data Enabler Pro
Потребляемая мощность, Вт	До 290
Управление	Любым контроллером Philips, включая Light system Manager, iPlayer3, а также контроллерами сторонних производителей
Размеры	521x734x122 мм
Наличие сертификатов	UL/cUL, FCC класса А, CE
Степень защиты	Сухие, с повышенной влажностью помещения, наружное размещение IP66



iW Reach TR Powercore – Управляемый светодиодный светильник премиум класса с изменяемой цветовой температурой белого света для сценического освещения

iW Reach TR Powercore – это управляемые светодиодные светильники с изменяемой цветовой температурой белого света в диапазоне от 2700 до 6500 К. Они также предназначены для частой транспортировки, что делает их пригодными для сдачи в аренду и использования на гастролях.



- Высокий световой поток – 10950 люменов, длина освещаемого сегмента поверхности может достигать 245мм, угол светового пучка 5°.
- Широкий спектр оттенков белого – каналы светодиодов холодного и теплого белого света позволяют создавать оттенки в диапазоне цветowych температур от 2700 до 6500 К. Светильники можно диммировать, изменяя цветową температуру, или оставляя ее постоянной.
- Идеален для создания в световых шоу – производит миллионы оттенков без использования цветowych гелей и фильтров. В качестве аксессуара доступна опора прожектора для автономной напольной установки. Легкий и полый монтажный кронштейн позволяет установить светильник на трубу, ферму или иную опору. Рассеивающие линзы, распашные шторки, антибликовые козырьки, решетки с овальными ячейками и другие аксессуары просто устанавливаются в специальном держателе, благодаря чему их можно быстро менять.
- Уникальный дизайн корпуса позволяет комбинировать рассеивающую оптику – каждая из половинок светильника индивидуально программируемая, и может управляться отдельно. Эта опция светильника позволяет комбинировать различную рассеивающую оптику и получать разнообразные световые эффекты.

Световой пучок, °	Собственная 5/8/13/23/40/63/5 x 17 асимметричный
Световой поток, лм	10950 (без рассеивателей, весь прибор)
Стабильность светового потока	70000 ч при падении светового потока не ниже 70% при Ta = 25°С 90000 ч при падении светового потока не ниже 50% при Ta = 25°С 37000 ч при падении светового потока не ниже 70% при Ta = 50°С 68000 ч при падении светового потока не ниже 50% при Ta = 50°С
Напряжение питания	100-240 В, с автоматическим переключением, 50-60 Гц подключение через Data Enabler Pro
Потребляемая мощность, Вт	До 250
Управление	Любым контроллером Philips, включая Light system Manager, iPlayer3, а также контроллерами сторонних производителей
Размеры	521x734x122 мм
Наличие сертификатов	UL/cUL, FCC класса А, CE
Степень защиты	Сухие, с повышенной влажностью помещения, наружное размещение IP66



ColorBlaze TRX – управляемый светодиодный RGBAW-светильник премиум класса с расширенным диапазоном функций для сценического освещения.

ColorBlaze TRX – это универсальный управляемый линейный светильник с расширенным диапазоном функций, имеющий в своем составе каналы RGBAW – красного, синего, зеленого, янтарного и белого цветов, предназначенные для получения сверхточного воспроизведения оттенков и расширения цветовой палитры. В состав серии входят светильники длиной 610 и 1800 мм.



- Инновационная встроенная система управления – благодаря встроенной системе управления все функции светильника, включая адресацию и диагностику, доступны для управления непосредственно на самом светильнике без подключения к нему дополнительных устройств.
- Предусмотрены как автономный, так и управляемый режимы работы – светильник предусматривает прием управляющего как DMX, так и Ethernet сигнала. Автономный режим работы предусматривает проигрывание световых эффектов, записанных на карту памяти SD, установленную в светильнике.
- Встроенная система управления для применения светильника в архитектурном и сценическом освещении, а также для построения передвижных осветительных систем. Режим работы master/slave позволяет светильнику, работающему в режиме master выполнять роль контроллера управления остальными светильниками. Конфигурируемые DMX-переключатели позволяют подключать до 10 сигналов управления от световой консоли.

	610 мм	1200 мм
Световой пучок, °	Собственная 10/22/32/60x32 асимметричная/32x12 асимметричная	
Световой поток, лм / светильник длиной 610 мм	7079 (при работе всех каналов RGBAW на полную мощность)	
Стабильность светового потока	30000 ч при падении светового потока не ниже 70% при Ta = 25 °C 50000 ч при падении светового потока не ниже 50% при Ta = 25 °C 20000 ч при падении светового потока не ниже 70% при Ta = 50 °C 35000 ч при падении светового потока не ниже 50% при Ta = 50 °C	
Напряжение питания	100-240 В, с автоматическим переключением, 50/60 Гц подключение через Data Enabler Pro	
Потребляемая мощность, Вт	До 300	До 900
Управление	Любым контроллером Philips, включая Video System Manager Pro и Light System Manager, а также контроллерами сторонних производителей	
Размеры (ВxШxД)	236x610x170 мм	236x1829x170 мм
Наличие сертификатов	UL/cUL, CE	
Степень защиты	Для размещения в помещениях, IP20	



ColorBlaze – управляемый светодиодный линейный RGB-светильник для сценического освещения

ColorBlaze – это надежный, высокоэффективный управляемый линейный RGBAW-светильник, предназначенный для освещения больших поверхностей, площадей и т.д. Встроенный блок питания и управления исключает необходимость подключения дополнительных устройств, адресация производится путем нажатия одной кнопки.



- Версии двух размеров – ColorBlaze 48 длиной 1200 мм, и ColorBlaze 76 длиной 1800 мм, каждая версия управляется по сегментно, размер сегмента 152 мм.
- Универсальный встроенный блок питания – встроенный блок питания использует напряжение питания в диапазоне от 110 до 240 В, исключая необходимость использования дополнительного оборудования и обеспечивая стабильную работу прибора в любой точке мира.
- Гибкость настройки – светильники ColorBlaze могут быть настроены на синхронную работу или же, наоборот, на индивидуальные режимы работы для создания сложных цветодинамических эффектов.
- Яркий насыщенный цвет – смешение каналов RGB позволяет получить 16,7 миллионов цветов разной интенсивности. Каждый сегмент длиной 152 мм производит более 450 люменов.

	ColorBlaze 48	ColorBlaze 76
Световой пучок, °	10	10
Световой поток, лм	3708	5652
Стабильность светового потока	Более 50000 ч при падении светового потока не ниже 50% при Ta = 50 °C (при работе на полную мощность)	
Напряжение питания	100-240 В, с автоматическим переключением, 50/60 Гц подключение через Data Enabler Pro	
Потребляемая мощность, Вт	До 280	До 420
Управление	Любым контроллером Philips, включая Light System Manager, iPlayer3 и ColorDial Pro, а также контроллерами Сторонних производителей	
Размеры (ВxШxД)	191x1150x165 мм	191x1746x165 мм
Наличие сертификатов	UL/cUL, FCC класса А, CQC, PSE	
Степень защиты	Для размещения в помещениях, IP20	



ColorBlast TRX – управляемый светодиодный RGBAW-светильник премиум класса с расширенным диапазоном функций для сценического освещения.

ColorBlast TRX – это многофункциональный управляемый светодиодный RGBAW-светильник, обеспечивающий расширенную цветовую палитру производимого света и световой поток до 1577 люменов. Интегрированные модули питания и управления обеспечивают простоту в настройке и адресации светильников.



- Гибкое управление цветом – режимы управления цветом включают в себя пятиканальный RGBAW вход/выход, трехканальный RGB вход / выход, а также трехканальный (RGB) вход при пятиканальном (RGBAW) выходе. Режимы работы RGB гарантируют согласованную работу в комбинированных сложных инсталляциях, где вместе с ColorBlast TRX присутствуют традиционные светодиодные осветительные светильники, работающие по стандартной технологии RGB, например, серия ColorBlast TR.
- Расширенный диапазон функций – светильники могут работать в режиме управления по протоколу DMX или в автономном режиме. Плавное диммирование и точное управление цветом происходит благодаря 16-битному разрешению. Настраиваемая кривая диммирования и скорость реакции светодиодов не уступают другим приборам производства Philips Color Kinetics, а также традиционному сценическому оборудованию, управляемому по протоколу DMX.
- Интегрированная система управления – сенсорная панель управления предназначена для адресации, переключения режим работы, изменения разрешения светильника и т.д. Режим автоматического тестирования позволяет визуально подтвердить корректность работы устройства.

Световой пучок, °	10/23
Световой поток, лм	1577 (10°) / 1372 (23°)
Стабильность светового потока	60000 ч при падении светового потока не ниже 70% при Ta = 25° C 100000 ч при падении светового потока не ниже 50% при Ta = 25° C 50000 ч при падении светового потока не ниже 70% при Ta = 50° C 80000 ч при падении светового потока не ниже 50% при Ta = 50° C
Напряжение питания	24 В, подключение через PDS-750 TRX или PDS-375 TRX
Потребляемая мощность, Вт	До 50
Управление	Любым контроллером Philips, включая Light System Manager и iPlayer3, а также контроллерами сторонних производителей
Размеры (ВхШхД)	203x356x76 мм
Наличие сертификатов	UL/cUL, FCC класса А, CE, PSE, SAA, C-Tick, CQC
Степень защиты	Для размещения в помещениях, IP22



ColorBlast TR – стандартный управляемый светодиодный RGB-светильник для сценического освещения

ColorBlast TR – серия светильников, предназначенных для эксплуатации в особо тяжелых условиях постоянных гастролой и переездов. Отличается простотой установки и управления. Светильники оборудованы стандартным 4-х пиновым разъемом XLR, защитным кожухом и поворотной оптической частью для простой замены рассеивающей оптики.



- Поворотная оптическая часть и сменная рассеивающая оптика – поворотная оптическая часть и включенная в стандартный комплект поставки рассеивающая оптика из закаленного стекла с углами рассеивания 10° и 23° позволяют быстро изменять получаемый световой эффект
- Быстрое нацеливание и фиксация прибора – специальные петли гарантируют устойчивое положение прибора под углом 110° для быстроты и надежности установки. Стандартный набор болтов позволит зафиксировать прибор в нужном положении без использования специального инструмента.
- Инновационный защитный кожух – инновационный защитный кожух из эластомера защитит и прожектор и линзу от повреждений при многочисленных монтажных и демонтажных работах.

Световой пучок, °	10/23
Световой поток, лм	960 (10°) / 859 (23°)
Стабильность светового потока	Более 50000 ч при падении светового потока не ниже 50% при Ta = 50° C
Напряжение питания	24 В, подключение через PDS-750 TR, PDS-750 TRX, PDS-375 TRX, PDS-150e или PDS-60
Потребляемая мощность, Вт	До 50
Управление	Любым контроллером Philips, включая Light System Manager и iPlayer3, а также контроллерами сторонних производителей
Размеры (ВхШхД)	203x343x66 мм
Наличие сертификатов	UL/cUL, FCC класса А, CE, PSE, SAA, C-Tick, CQC
Степень защиты	Для размещения в помещениях, IP20



iW Blast TR – стандартный управляемый светодиодный светильник с изменяемой цветовой температурой белого света для сценического освещения

iW Blast TR – серия светильников, собранная на базе сверхпрочного корпуса светильника ColorBlast TR, предназначенная для производства высококачественного белого света с изменяемой цветовой температурой в диапазоне от 2700 до 6500 К. Разработаны специально для освещения объектов в области развлечений и являются незаменимыми светильниками в случае частой эксплуатации и постоянных переездов, сопровождающихся монтажными и демонтажными работами.



- Широкий спектр оттенков белого – каналы светодиодов холодного и теплого белого света позволяют создавать оттенки в диапазоне цветовой температур от 2700 до 6500 К. Светильники можно диммировать, изменяя цветовую температуру, или оставляя ее постоянной.
- Экономичный выбор – долговечные светодиоды излучают белый свет высокого качества, не производят теплового излучения и потребляют значительно меньше электроэнергии, по сравнению с традиционными источниками света.
- Гибкость в установке – предварительно собранное универсальное монтажное основание дает возможность выбора способа установки, на выбор напольная установка или установка на фермах над сценой. Специальная встроенная скоба позволяет закрепить страховочный трос.

Световой пучок, °	10/23
Световой поток, лм	1679 (10°) / 1469 (23°)
Стабильность светового потока	70000 ч при падении светового потока не ниже 70% при Ta = 25 °C (стандартный режим эксплуатации)
Напряжение питания	24 В, подключение через PDS-750 TR, PDS-750 TRX, PDS-375 TRX, PDS-150e или PDS-60
Потребляемая мощность, Вт	До 50
Управление	Любым контроллером Philips, включая Light System Manager и iPlayer3, а также контроллерами сторонних производителей
Размеры (ВxШxД)	203x343x66 мм
Наличие сертификатов	UL/cUL, FCC класса B, CE, C-Tick, CCC
Степень защиты	Для размещения в помещениях, IP20





ColorPlay 3 – простое в использовании программное обеспечение, позволяющее конфигурировать сценарии динамических световых эффектов

ColorPlay3 – программа для создания и конфигурации сценариев цветодинамических эффектов. Она которая помогает в создании и управлении световыми сценами, как цепочкой полностью адаптируемых к желаемому результату эффектов, оптимально осуществлять редактирование, запоминать эффекты и стили переходов от сцене к сцене. ColorPlay3 располагает 24 эффектами, а также имеет множество изменяемых параметров их настройки. Создание и настройка временных периодов, моделирование и проигрывание необходимых световых эффектов. ColorPlay3 разработана для конфигурирования и загрузки сценариев цветодинамических эффектов в IPlayer3, iColor Player, решений для управления системами освещения от Philips Color Kinetics по протоколу DMX, ColorBlaze TRX, комплексными системами для освещения сцены также от Philips Color Kinetics.



QuickPlay Pro – программное обеспечение для конфигурирования и настройки светодиодных систем освещения от Philips Color Kinetics

С помощью программы QuickPlay Pro вы сможете настроить, протестировать и продемонстрировать модель работы системы освещения Philips Color Kinetics на персональном компьютере. В сети Ethernet / KiNET системы освещения с помощью QuickPlay Pro можно просматривать все подключенные устройства (осветительные приборы, контроллеры, блоки питания и управления серии Data Enabler Pro), присваивать им IP адреса, устанавливать начальные DMX адреса, регулировать разрешение осветительных приборов и тестировать каналы DMX. Для подключения компьютера с установленной программой QuickPlay Pro к системе освещения, адаптированной к протоколу DMX, служит Smartjack Pro – компактный адаптер USB-DMX. Программное обеспечение QuickPlay Pro специально разработано для работы со всеми семействами светодиодных осветительных приборов, как цветодинамическими так и с регулируемыми оттенками белого, блоками питания и управления серии Data Enabler Pro производства Philips Color Kinetics. QuickPlay Pro доступно для бесплатного скачивания, в версиях для Windows и Macintosh.



LSM Remote – мобильное приложение для Light System Manager

Используйте LSM Remote для запуска световых эффектов через Light System Manager (LSM) от Philips Color Kinetics с мобильных устройств Apple iPhone, iPod Touch или iPad или с устройств на операционной системе Android.

Для стандартного запуска световых эффектов через LSM требуется настенное устройство Ethernet Controller Keypad, одно на зону. LSM Remote позволяет запускать световые эффекты в нескольких зонах напрямую с вашего мобильного устройства. С LSM Remote можно запустить световые эффекты в местах, где нет возможности установить настенное устройство, например, на мостовых сооружениях или для масштабных наружных архитектурных композиций. LSM Remote особенно удобно использовать для запуска эффектов в системах освещения, включающих в себя несколько зон, например, комплекс из нескольких зданий и наружные или находящиеся в помещении пространства. Просто добавьте точку доступа wi-fi к сети, в которой установлен LSM, и программа LSM Remote сможет запускать работу в любой зоне, управляемой LSM. С LSM Remote вы также сможете отрегулировать яркость света в каждой зоне и установить временные интервалы между сценами.



Remote Keypad – мобильное приложение для управления ColorDial Pro

Используйте Remote Keypad для управления ColorDial Pro от Philips Color Kinetics с мобильных устройств Apple iPhone, iPod Touch или iPad. Приложение QuickConfig установит все возможности Ethernet Controller Keypad (интерфейс контроллера Ethernet) на вашем мобильном устройстве, так что вы сможете с него запускать световые сцены, регулировать яркость света, а также выключить осветительные приборы в любом доступном месте. Remote Keypad особенно удобно для управления системами наружного освещения, временных и подвижных установок, а также для систем, которые охватывают несколько зон, в помещении или на улице. Просто добавьте точку доступа wi-fi к той сети, в которой находится ColorDial Pro, и с помощью Remote Keypad запускайте световые эффекты через ColorDial Pro, как с Ethernet Controller Keypad.



Мобильное приложение QuickConfig – для обнаружения и настройки устройств

С помощью мобильного приложения QuickConfig можно подключиться и настроить приборы Philips Color Kinetics, подключенные к сети KiNET с мобильных устройств iPhone Apple, iPod Touch, или iPad. KiNET – это протокол для технологии пакетной передачи данных (Ethernet) систем освещения от Philips Color Kinetics.

QuickConfig устанавливает программное обеспечение QuickPlay Pro со всеми функциями обнаружения и конфигурирования сетевых осветительных приборов на мобильное устройство, предоставляя пользователю возможность свободно управлять сетевыми светодиодными осветительными приборами без использования компьютера и проводного подключения к сети.

Просто добавьте точку доступа wi-fi к сети KiNET, и QuickConfig поможет дистанционно обнаружить подключенные устройства – блоки питания и управления, Data Enabler Pro и светодиодные осветительные приборы. С помощью QuickConfig можно прописать IP-адреса, DMX адреса, режим работы светильника, и протестировать каналы DMX.

Data Enabler Pro и блоки питания / управления

Data Enabler Pro	Параметры сети питания	Количество подключаемых осветительных приборов	Протокол	Сертификаты	Требования к размещению
 Data Enabler Pro	В зависимости от подключаемого осветительного прибора, 100 – 277 В 50/60Гц	Переменное – все цветодинамические устройства PowerCove Переменное – все устройства с регулируемым белым (iW) PowerCove Переменное – eV Accent MX PowerCore	DMX / Ethernet	UL/cUL, FCC класса А, CE, C-Tick	Сухие, с повышенной влажностью помещения, наружное размещение IP66
Блоки питания / управления	Выходные параметры	Количество подключаемых осветительных приборов	Протокол	Сертификаты	Требования к размещению
 PDS-60 24V	24 В	2 – Color Blast 6 1 – Color Blast 12 2 – Color Burst 6 2 – C Splash 2	Предустановленный DMX / Ethernet	UL/cUL, CE, PSE, SAA, C-Tick Блок питания UL 2 класса	Сухие, с повышенной влажностью помещения, наружное размещение IP66
 PDS-60ca	24 В	1 – eW Flex SLX* 1 – iColor Flex LMX* 30- iColor Cove EC7in 30- iColor Cove EC12in 30- iColor Cove QLX6in 20- iColor Cove QLX12in	Предустановленный DMX / Ethernet	UL/cUL, PSE, Блок питания UL 2 класса	Сухие, с повышенной влажностью помещения, наружное размещение IP66
	7,5 В	2 – iColor Flex MX* 1 – iColor Tile MX	Предустановленный DMX / Ethernet	UL/cUL, PSE, Блок питания UL 2 класса	Сухие, с повышенной влажностью помещения, наружное размещение IP66
 sPDS-480ca	24 В	8 – eW Flex SLX* 8 – iColor Flex LMX* 240 – iColor Cove EC7in 240 – iColor Cove EC12in 240 – iColor Cove QLX6in 160- iColor Cove QLX12in	Ethernet	UL/cUL, FCC класса А, CE, PSE Блок питания UL 2 класса	Сухие и помещения с повышенной влажностью IP20
	7,5 В	16 – iColor Flex MX* 8 – iColor Tile MX	Ethernet	UL/cUL Блок питания UL 2 класса	Сухие и помещения с повышенной влажностью IP20
 sPDS-60ca 24V	24 В	1 – eW Flex SLX* 1 – iColor Flex LMX* 30 – iColor Cove EC7in 30 – iColor Cove EC12in 30 – iColor Cove QLX6in 20- iColor Cove QLX12in	DMX / Ethernet	UL/cUL, PSE Блок питания UL 2 класса	Сухие и помещения с повышенной влажностью IP20
 PDS-150e	24 В	6 – Color Blast 6 3 – Color Blast 12 6 – Color Burst 6 6 – C Splash 2	DMX / Ethernet	UL/cUL, CE, PSE, SAA, C-Tick Блок питания UL 2 класса	Сухие и помещения с повышенной влажностью IP20
 PDS-375 TRX	24 В	6 –Color Blast TRX 6 – Color BlastTR 6 – iW Blast TR	Предустановленные: Ethernet – KiNET, ArtNet, sACN DMX – DMX, RDM, SHoW DMX	--	Сухие помещения IP20
 PDS-750 TRX	24 В	12 –Color Blast TRX 12 – Color BlastTR 12 – iW Blast TR	Предустановленные: Ethernet – KiNET, ArtNet, sACN DMX – DMX, RDM, SHoW DMX	--	Сухие помещения IP20

* Стандартная лента в 50 светодиодных узлов

За более подробной информацией обращайтесь на сайт – www.philipscolorkinetics.com

Для того, чтобы поближе познакомиться с нашим обширным ассортиментом светодиодных осветительных приборов, контроллеров и блоков питания и управления, заходите на наш сайт: www.philipscolorkinetics.com за более подробной информацией – техническими описаниями продуктов, фотометрическими кривыми, схемами подключения, программным обеспечением и материалами для скачивания. Посещайте наш сайт регулярно, чтобы быть в курсе наших последних новинок, дополнений и обновлений, а также новостей компании.

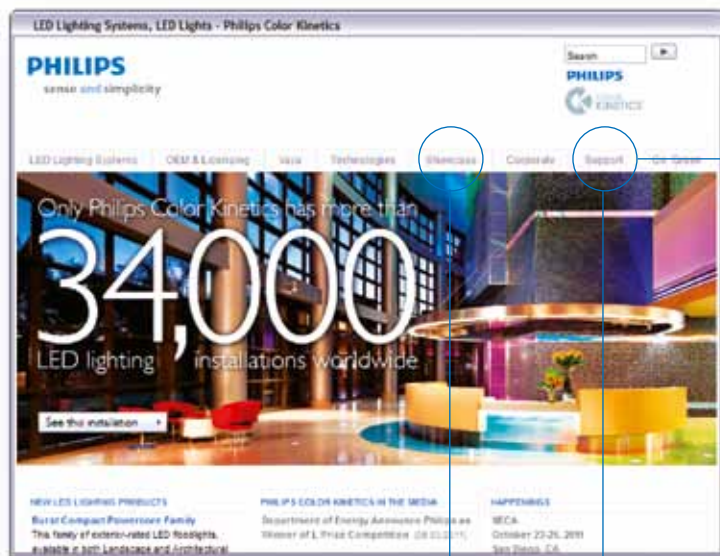

ДЕМОНСТРАЦИЯ РЕАЛИЗОВАННЫХ ПРОЕКТОВ

Данный раздел освещает инновационные реализованные в разных странах проекты на светодиодном оборудовании Philips Color Kinetics – от освещения сцен на Бродвее и телевизионных студий до частных домов и памятников архитектуры. С проектами можно познакомиться, выбирая по географическому положению, типу применяемого оборудования и области применения.



ДОПОЛНИТЕЛЬНЫЕ ИНСТРУМЕНТЫ ДЛЯ ПРОЕКТИРОВАНИЯ И ПРОГРАММНОЕ ОБЕСПЕЧЕНИЕ

- С помощью калькулятора для конфигурации сети освещения можно определять возможное количество осветительных приборов в цепи
- QuickPlay Pro – интегрированный



инструмент для адресации и конфигурирования, с помощью которого присваиваются DMX адреса осветительным приборам и блокам питания и управления, контролируется вся установка и проводятся ее тесты, а также демонстрируется работа системы освещения по предварительно установленным сценариям.

- Доступна библиотека актуальных прошивок для светильников и контроллеров
- Программные продукты ColorPlay3, Light System Composer и Video Management tool доступны для скачивания, они дополняют наши самые современные контроллеры систем освещения и видео.

БИБЛИОТЕКА ТЕХНИЧЕСКИХ МАТЕРИАЛОВ

У каждого осветительного прибора, контроллера, блока питания и управления от Philips Color Kinetics есть своя web-страница со всеми точными параметрами и необходимыми данными для проектировщиков, дизайнеров, монтажников и потребителей.

- Техническое описание продукта содержит данные о продукте – параметры прибора и данные о его производительности, включая масса-габаритные показатели, потребляемую мощность, основные фотометрические кривые, параметры его защищенности от внешней среды и наличие сертификатов
- Гид по продукту содержит полную информацию по продукту, полный комплект фотометрических кривых и подробную инструкцию по монтажу.
- Инструкции для наиболее часто продаваемых контроллеров содержат детальные описания всех программных и аппаратных функций
- Монтажные инструкции на восьми языках, схемы подключения. Для некоторых продуктов также доступно краткое руководство для быстрой установки и подключения.



БИБЛИОТЕКА IES ФАЙЛОВ

Каждый осветительный прибор Philips Color Kinetics проходит тесты в независимой аккредитованной NIST испытательной лабораторией, использующей одобренные методы получения фотометрических данных. Результаты тестов публикуются в формате .IES, обработанные в соответствии со стандартами IESNA и совместимые с большинством программных продуктов, предназначенных для построения моделей и визуализации систем освещения.

НАЗВАНИЕ ПРОДУКТА

УВЕЛИЧИТЬ ИЗОБРАЖЕНИЕ

ОПИСАНИЯ ПРОДУКТА И ПОСОБИЯ
 ПО ПОДБОРУ ОБОРУДОВАНИЯ

РУКОВОДСТВА ПОЛЬЗОВАТЕЛЯ
 И МОНТАЖНЫЕ ИНСТРУКЦИИ

СХЕМЫ ПОДКЛЮЧЕНИЯ

ДИАГРАММЫ

.IES-ФАЙЛЫ

ПРИМЕНЯЕМЫЕ ТЕХНОЛОГИИ

ТРЕБОВАНИЯ К РАЗМЕЩЕНИЮ

СЕРТИФИКАТЫ

СООТВЕТСТВУЮЩИЕ БЛОКИ ПИТАНИЯ
 И УПРАВЛЕНИЯ

РЕАЛИЗОВАННЫЕ ПРОЕКТЫ

АКСЕССУАРЫ СТОРОННИХ
 ПРОИЗВОДИТЕЛЕЙ







LED Lighting Systems
OEM
Licensing
Technologies
Showcase
Corporate
Support
Go Green

Color-Changing

- [IntelliWhite](#)
- [EssentialColor](#)
- [EssentialWhite](#)
- [Controllers](#)
- [Power/Data](#)
- [Supplies](#)
- [Accessories](#)
- [Peripherals](#)
- [Guides and Brochures](#)
- [How To Buy](#)
- [Search by Item Number](#)



Share this page: 

ColorGrazing Powercore

ColorGrazing Powercore linear LED lighting fixtures are optimized for surface grazing, wall-wash lighting, and efficient signage illumination. Superior light quality offers uniform beam saturation as close as 6 in (152 mm). A compact, low-profile design combined with flexible mounting options allows for discreet placement within a wide range of architectural features.

- Available in three standard lengths, with standard 10° x 60° and 30° x 60° beam angles. Individually addressable 1 ft (305 mm) segments accommodate fine control of color-changing effects and pre-programmed light shows.
- Delivers up to 368 lumens of color-changing light per foot.
- Powercore technology rapidly, efficiently, and accurately controls power output to fixtures directly from line voltage, dramatically simplifying installation and lowering total system cost.
- Constant torque locking hinges offer simple and consistent position control from various angles. The low-profile aluminum housing accommodates placement within most architectural niches.
- Works seamlessly with the complete Philips line of controllers, including Light System Manager, iPlayer 3, and ColorDial Pro, as well as third-party controllers.
- ColorGrazing Powercore Conduit fixtures have flying leads and threaded openings for 1/2 in NPT conduit to support installations in North America where conduit is required.

View larger image

Product Guides & Specification Sheets

- [ColorGrazing Powercore Product Guide](#)
- [ColorGrazing Powercore Specification Sheet, 10° x 60° Beam Angle](#)
- [ColorGrazing Powercore Specification Sheet, 30° x 60° Beam Angle](#)
- [ColorGrazing Powercore Ordering Specification Sheet](#)

User Guides & Installation Instructions

- [ColorGrazing Powercore Installation Instructions](#)
- [Graze Glare Shield Installation Instructions](#)
- [Addressing & Configuration Guide](#)

Wiring Diagrams

[View wiring diagrams](#)

Product Drawings

- [ColorGrazing Powercore CAD.pdf](#)
- [ColorGrazing Powercore.dwg](#)

IES Files

- [ColorGrazing Powercore, 2 ft, 10° x 60° Beam Angle](#)
- [View this file in calculation tool](#)
- [ColorGrazing Powercore, 2 ft, 30° x 60° Beam Angle](#)
- [View this file in calculation tool](#)

Technologies Used

Chromacore, Optibin, Powercore

Environment

Dry / Damp / Wet Location, IP66

Regulatory Listings

UL / cUL, FCC Class A, CE, PSE, CCC

This product is **RoHS Compliant**

Item Numbers

- 123-000030-00 ColorGrazing Powercore 2ft, 10° x 60°
- 123-000030-01 ColorGrazing Powercore 3ft, 10° x 60°
- 123-000030-02 ColorGrazing Powercore 4ft, 10° x 60°
- 123-000030-03 ColorGrazing Powercore 2ft, 30° x 60°
- 123-000030-04 ColorGrazing Powercore 3ft, 30° x 60°
- 123-000030-05 ColorGrazing Powercore 4ft, 30° x 60°
- 123-000020-06 ColorGrazing Powercore Conduit, 2 ft, 10° x 60° (UL / cUL only)
- 123-000020-11 ColorGrazing Powercore Conduit, 3 ft, 10° x 60° (UL / cUL only)
- 123-000020-16 ColorGrazing Powercore Conduit, 4 ft, 10° x 60° (UL / cUL only)
- 123-000020-08 ColorGrazing Powercore Conduit, 2 ft, 30° x 60° (UL / cUL only)
- 123-000020-13 ColorGrazing Powercore Conduit, 3 ft, 30° x 60° (UL / cUL only)
- 123-000020-18 ColorGrazing Powercore Conduit, 4 ft, 30° x 60° (UL / cUL only)

Related Products



[Data Enabler Pro](#)

Sample Installations



Barclays



Adelaide Entertainment Centre



Alice Tully Hall at the Lincoln Center for Performing Arts



Avenue of the Arts

Available Third-Party Accessories

Contact **Tempest Lighting, Inc.** for information on their line of accessories for Philips Color Kinetics products.











[press room](#) | [careers](#) | [contact us](#) | [investor info](#) | [terms of use](#) | [site map](#)

Copyright © 2012 Philips Solid-State Lighting Solutions, Inc. All rights reserved. Chromacore, the Chromacore by Color Kinetics CK Technology logo, Chromatic, the Chromatic by Color Kinetics CK Technology logo, CK, the CK logo, the CK Color Kinetics logo, the CK Intelligent Series logo, Color Kinetics, the Color Kinetics logo, ColorBlast, ColorBlaze, ColorBurst, ColorCast, ColorDial, ColorFuse, ColorGraze, ColorPlay, ColorReach, ColorScape, DIMand, the DIMand by Color Kinetics CK Technology logo, EssentialColor, eColor, EssentialWhite, eW, eW Cove, eW Downlight, eW Flex, eW Fuse, eW Graze, eW MR, iColor, iColor Accent, iColor Cove, iColor Flex, iColor Module, iColor Tile, IntelliWhite, iW, iW Blast, iW Cast, iW Cove, iW MR, iW Profile, iPlayer, Optibin, the Optibin by Color Kinetics CK Technology logo, Powercore, the Powercore by Color Kinetics CK Technology logo, and Vaya are either registered trademarks or trademarks of Philips Solid-State Lighting Solutions, Inc. in the United States and / or other countries. All other marks are property of their respective owners.

Расшифровка символов

В данном каталоге используются следующие символы и аббревиатуры, описывающие основные свойства и функции наших светодиодных приборов:

- | | | |
|--|---|--|
|  RGBAW – инновационные светодиодные устройства, обладающие 5 каналами (красным, зеленым, голубым, янтарным и белыми светодиодами) и имеющие благодаря этому значительно расширенную цветовую гамму. |  eW – одноцветные светодиодные устройства, доступны теплый и холодный белый, а также базовые цвета. |  Optibin – запатентованная усовершенствованная технология оптимизации процесса биновки, обеспечивающая оптимальную однородность цвета в светодиодных осветительных приборах от Philips Color Kinetics. |
|  RGB – инновационные полноцветные светодиодные устройства для создания цветодинамических сценариев освещения, сложных световых эффектов или масштабных световых дисплеев. |  PowerCore – запатентованная технология обработки напряжения из сети питания, благодаря которой напряжение из сети подается напрямую в осветительный прибор, что делает всю установку максимально экономичной, а ее эксплуатацию более энергоэффективной. | CCT – цветовая температура, соответствующая номинальной коррелированной цветовой температуре, определенной стандартом цветности ANSI C78 377A |
|  iW – светодиодные устройства с регулируемой цветностью белого света, от теплого до холодного оттенков |  Low Voltage – уникальные устройства, предназначенные для отдельных областей применения и создания экономичных систем освещения. | |
| |  DIMand – запатентованная технология, благодаря которой обеспечивается плавное регулирование яркости света диммером для низковольтных электронных трансформаторов (с отрицательной фазой). | |

Измерения светового потока соответствуют IES LM-79-08

L70 = снижение светового потока до 70% от номинального значения в течение периода эксплуатации

L50 = снижение светового потока до 50% от номинального значения в течение периода эксплуатации

Температуры окружающей среды определены и указаны. Расчеты падения светового потока для светодиодных осветительных приборов (белого цвета) основаны на измерениях, проведенных в соответствии с методикой проведения испытаний IES LM-80-08

За более подробной информацией обращайтесь на страницу: www.philipscolorkinetics.com/support/appnotes/lm-80-08.pdf

Дополнительная информация
на www.philips.ru, раздел «Световые решения»



Представительства компании Philips «Световые решения»

в России:

тел.: +7 495 937 93 00

www.philips.ru

в Украине:

тел.: +380 44 490 98 48

www.philips.ua

в Белоруссии:

тел.: +375 250 11 97

в Казахстане:

тел.: +7 7272 50 66 17

