

Ermenrich Seek VE40/VE50/VE60/VE70 Industrial Endoscope

Инструкция по эксплуатации

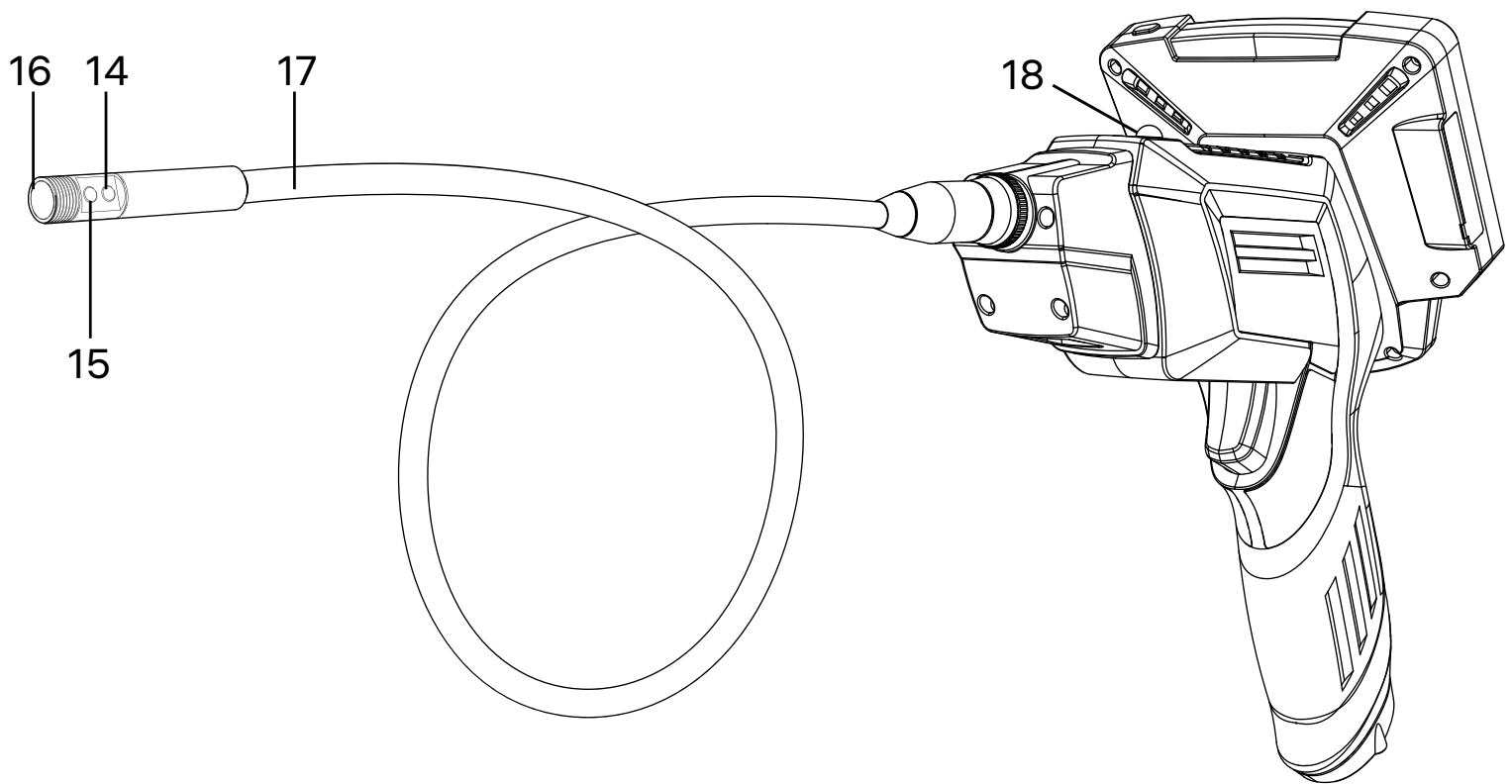

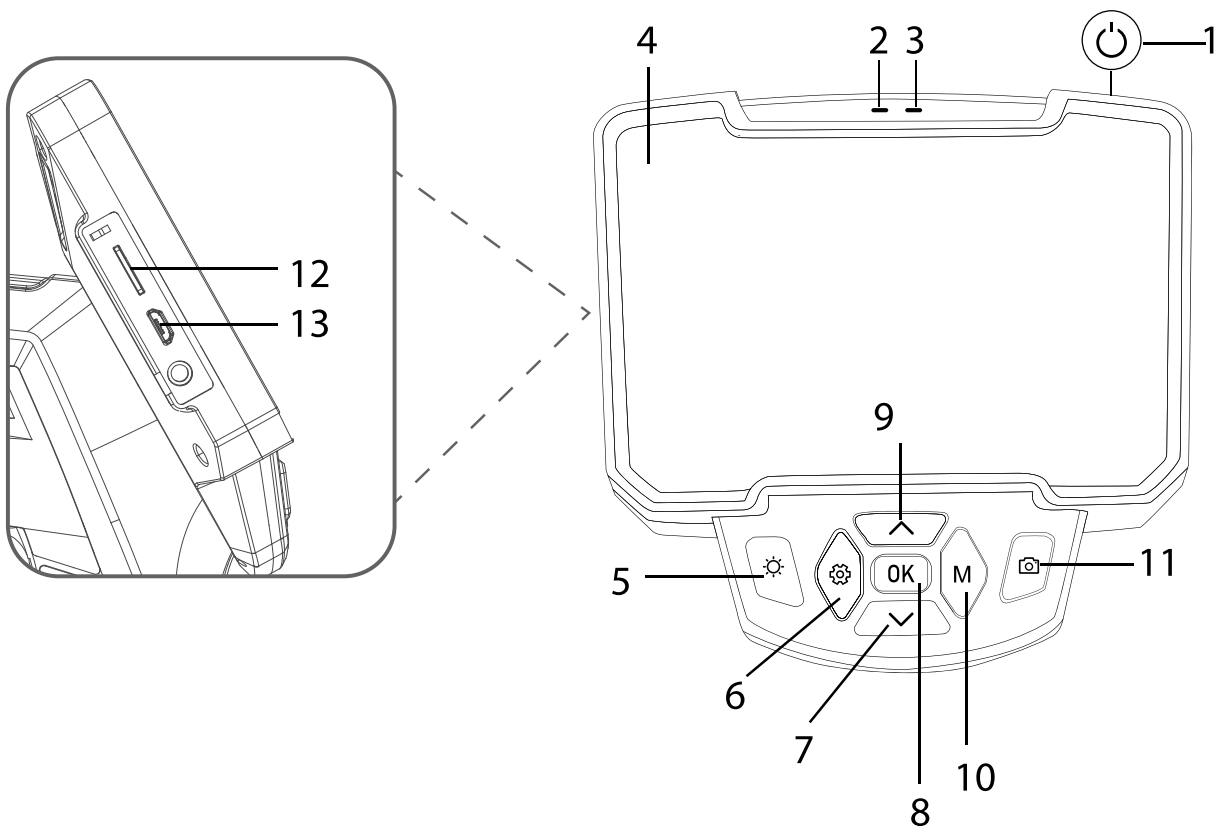

- 1 Кнопка включения
- 2 Индикатор заряда батареи
- 3 Индикатор работы прибора
- 4 LCD-дисплей
- 5 Кнопка подсветки камеры
- 6 Кнопка «Настройка»
- 7 Кнопка «Вниз»
- 8 Кнопка ОК
- 9 Кнопка «Вверх»
- 10 Кнопка М
- 11 Кнопка «Фото/видео»
- 12 Разъем для microSD-карты
- 13 Разъем кабеля питания
- 14 Подсветка боковой камеры*
- 15 Боковая камера*
- 16 Фронтальная камера
- 17 Кабель
- 18 Кнопка разблокировки

* Только для моделей
VE60/VE70

RU Видеоэндоскоп Ermenrich Seek VE40/VE50/VE60/VE70

Перед использованием прибора необходимо внимательно прочесть инструкции по технике безопасности и руководство. Храните прибор в недоступном для детей месте. Используйте прибор только согласно указаниям в руководстве пользователя.

Комплектация: цифровой LCD-видеоэндоскоп, microUSB-кабель, аксессуары (крюк, магнит, насадка с боковым зеркалом*, защитный колпачок), инструкция эксплуатации и гарантийный талон.

Подготовка к работе

Зарядка устройства

Прежде чем заряжать устройство, выполните сборку. Подсоедините кабель питания к прибору и сетевому адаптеру (не входит в комплект) через USB-разъем и включите в сеть, чтобы зарядить аккумулятор. При первом использовании прибора заряжайте его не менее 2,5 часа.

Сборка/разборка

- Расположите соответствующим образом и соедините разъемы дисплея и рукоятки. Чтобы демонтировать конструкцию, нажмите на кнопку разблокировки (18) и снимите дисплей.
- Совместите разъем кабеля и разъем в рукоятке и с силой надавите, чтобы присоединить кабель к рукоятке. Навинтите крепежное кольцо.

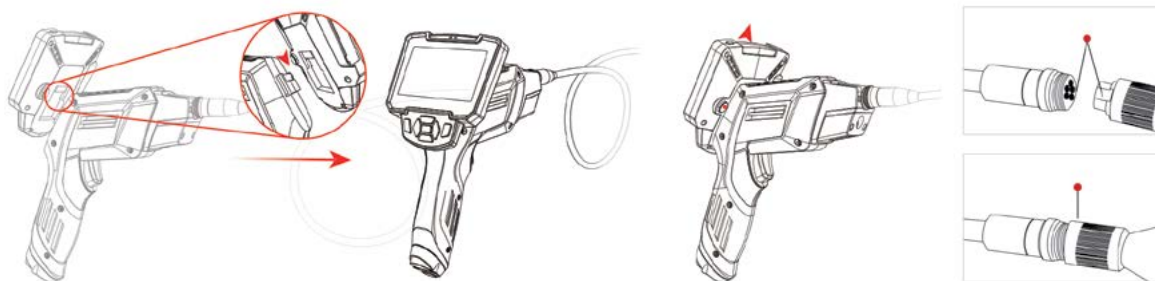

Установка/удаление карты памяти

Устройство поддерживает карты памяти microSD класса 10 и выше объемом до 64 ГБ (не входит в комплект).

- Вставьте карту памяти microSD в разъем до ее фиксации (12). Не прилагайте чрезмерных усилий.
- Чтобы удалить карту из разъема, мягко нажмите на ее край, и карта «выскочит». После этого выньте карту.



Аксессуары устанавливаются как показано ниже:



Использование

1. Вставьте карту памяти microSD.
2. Нажмите и удерживайте кнопку включения (1) в течение 3 секунд, чтобы включить устройство. Индикатор работы прибора будет гореть синим, когда прибор включен.
3. Нажмите кнопку регулировки подсветки камеры (5), чтобы отрегулировать яркость камеры (100 / 80 / 60%).
4. Вставьте щуп в область, подлежащую проверке. На экране отобразится изображение с камеры.
5. Нажмите кнопку M (10), чтобы перейти в режим фото, видео и просмотра файлов.
6. Чтобы сделать фотографию или снять видео, нажмите кнопку «Фото/видео» (11). Чтобы остановить запись видео, нажмите эту кнопку снова.
7. Нажмите кнопку «Вниз» (7), чтобы повернуть изображение на 180°. Нажмите кнопку ОК (8), чтобы сделать стоп-кадр. Нажмите кнопку «Вверх» (9), чтобы изменить масштаб изображения (1x–1,3x–1,5x).

8. Чтобы переключить просмотр изображений с фронтальной или с боковой камеры, нажмите и удерживайте кнопку «Фото/видео» (11).**
9. Нажмите кнопку настройки (6), чтобы перейти меню для выбора настроек, таких как яркость, разрешение и язык. Используйте кнопки «Вниз» (7) и «Вверх» (9) для прокрутки меню. Нажимайте кнопку ОК (8) для подтверждения выбора. Нажимайте кнопку включения (1) для отмены и возврата назад.

* Только для моделей VE40/VE50

** Только для моделей VE60/VE70

! MicroUSB-кабель используется только для зарядки устройства, не подходит для переноса данных.

Технические характеристики

	VE40	VE50	VE60	VE70
Дисплей		цветной LCD-экран 4,3"		
Разрешение		1920x1080 пикс		
Формат и разрешение фото		1280x720 (JPG), 720 пикс		
Формат и разрешение видео		640x480 (AVI), 480P пикс		
Угол обзора камеры	70°		фронтальная 70° боковая 70°	
Диаметр камеры	5,5 мм		фронтальная 8 мм боковая 4 мм	
Диапазон обнаружения		40–5000 мм		
Светодиоды		8 шт.		
Сертификация степени влаго- и пылезащиты		IP67 (только для камер и ламп)		
Поддержка карт памяти		класс 10, microSD до 64 ГБ (не входит в комплект)		
Длина кабеля	1 м	10 м	1 м	10 м
Диапазон рабочих температур		–10... +75 °C (применение/хранение)		
Источник питания		перезаряжаемый литий-ионный аккумулятор, 2600 мА·ч; зарядка: сетевой адаптер 5 В, 1 А (не входит в комплект)		
Время работы от аккумулятора		3 ч		

Производитель оставляет за собой право вносить любые изменения в модельный ряд и технические характеристики или прекращать производство изделия без предварительного уведомления.

Уход и хранение

Не разбирайте прибор. Сервисные и ремонтные работы могут проводиться только в специализированном сервисном центре. Оберегайте прибор от резких ударов и чрезмерных механических воздействий. Храните прибор в сухом прохладном месте. Используйте только аксессуары и запасные детали, соответствующие техническим характеристикам прибора. Никогда не используйте поврежденное устройство или устройство с поврежденными электрическими деталями! Если деталь прибора или элемент питания были проглочены, срочно обратитесь за медицинской помощью.

Использование элементов питания

Устройство оснащено литий-ионным аккумулятором. Это позволяет избежать частой замены батарей. Выключайте устройство, когда оно не используется. Если заряд аккумулятора низкий, зарядите устройство. Не допускайте перегрева батареи. Не допускайте полной разрядки батареи. Храните элементы питания в недоступном для детей месте, чтобы избежать риска их проглатывания, удушья или отравления. Утилизируйте использованные элементы питания в соответствии с предписаниями закона.

Гарантия Ermenrich

Техника Ermenrich, за исключением аксессуаров, обеспечивается **пятилетней гарантией** со дня покупки. Компания Levenhuk гарантирует отсутствие дефектов в материалах конструкции и дефектов изготовления изделия. Продавец гарантирует соответствие качества приобретенного вами изделия Ermenrich требованиям технической документации при соблюдении потребителем условий и правил транспортировки, хранения и эксплуатации изделия. Срок гарантии на аксессуары — **6 (шесть) месяцев** со дня покупки.

По вопросам гарантийного обслуживания вы можете обратиться в ближайшее представительство компании Levenhuk.