



ВНИМАНИЕ

- Установка, эксплуатация, ремонт и обслуживание оборудования должна выполняться только квалифицированным электротехническим персоналом.
- Компания Systeme Electric не несет никакой ответственности за любые возможные последствия использования данной документации.

ОПАСНОСТЬ

ОПАСНОСТЬ ПОРАЖЕНИЯ ЭЛЕКТРИЧЕСКИМ ТОКОМ, ВЗРЫВА ИЛИ ВСПЫШКИ ДУГИ

- Используйте подходящие средства индивидуальной защиты (СИЗ) и соблюдайте технику безопасности при проведении электротехнических работ.
- Это оборудование должен устанавливать и обслуживать только квалифицированный электротехнический персонал.
- До начала работ снаружи или внутри распределительного щита отключите питание, переведите выключатель в состояние «отключен» – OFF (O).
- Всегда пользуйтесь надлежащим прибором измерения напряжения для определения отсутствия питания.
- Установите защитные ограждения и знак опасности.
- Установите обратно все устройства, дверцы и крышки перед включением питания оборудования.

Несоблюдение этих инструкций может привести к смерти или серьезным травмам.

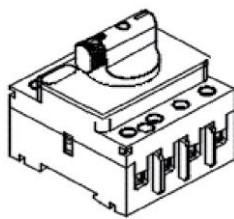
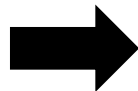
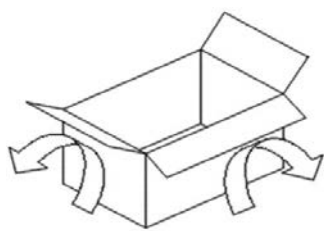

Референс для заказа:
SSDOF2280

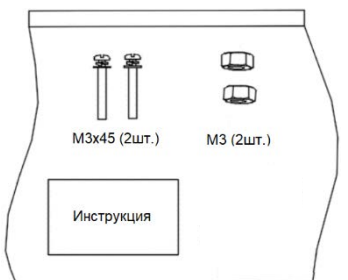
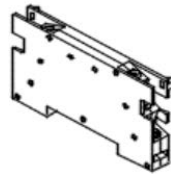

*Вспомогательный контакт поставляется отдельно от выключателя-разъединителя.

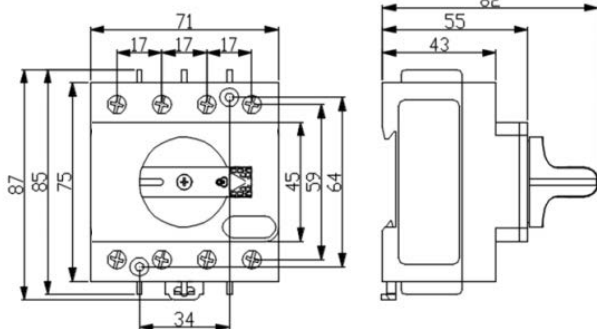

Установка вспомогательного контакта

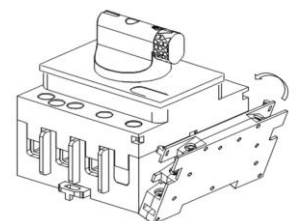
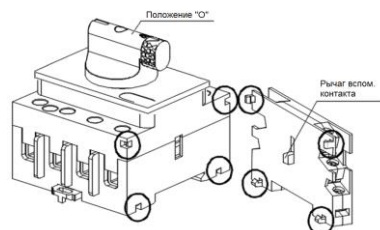

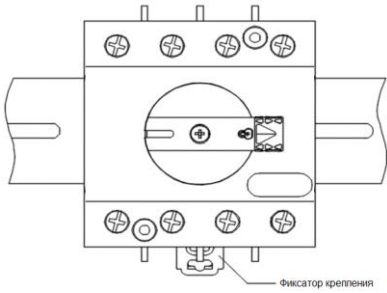
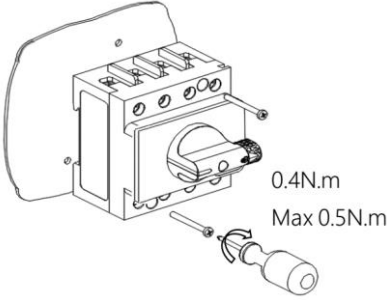
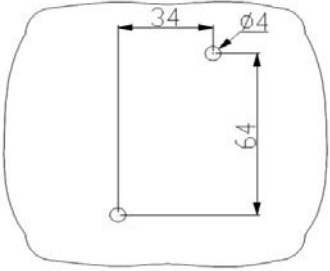
Монтаж	
<p>На DIN-рейке</p>  <p style="text-align: right;">Фиксатор крепления</p>	<p>На плате</p>  <p>0.4N.m Max 0.5N.m</p> 

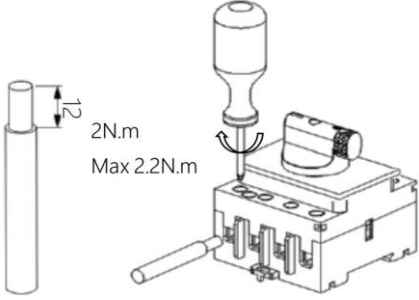
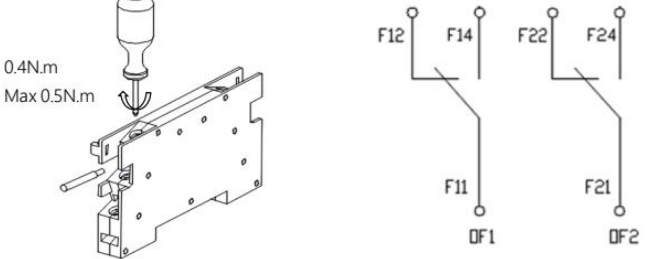
Подключение			
<p>Цепи основных контактов</p>  <p>2N.m Max 2.2N.m</p>	<p>Цепи вспомогательного контакта</p>  <p>0.4N.m Max 0.5N.m</p> <p style="text-align: right;">F12 F14 F22 F24 F11 F21 DF1 DF2</p>		
<p>Длина зачистки кабеля:</p>	12 мм	<p>Длина зачистки кабеля:</p>	10 мм
<p>Максимальное сечение подключаемого кабеля:</p>	25 мм кв.	<p>Максимальное сечение подключаемого кабеля:</p>	0,5 мм кв.

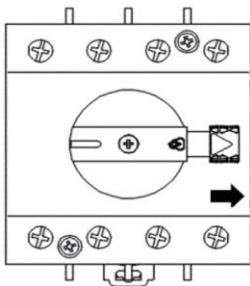
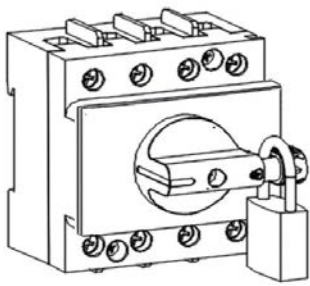
Установка навесного замка	
<p>1..</p>  <p>Сдвинуть подвижный элемент рукоятки вправо, как показано на рисунке</p>	<p>2..</p>  <p>Установить навесной замок через появившееся отверстие рукоятки</p>

Характеристики навесного замка	<p>Минимальная длина вертикальной части фиксатора замка:</p> <p>Максимальный диаметр фиксатора замка:</p>	<p>25 мм</p> <p>4 мм</p>
---------------------------------------	---	--

Полный перечень технических характеристик SystemePact SD приведен в каталоге. Последовательность действий при возникновении неисправностей приведена в руководстве по эксплуатации. Каталог и руководство по эксплуатации доступны по QR-коду в нижней части документа.

Изготовитель
Delixi High Tech Industrial
Park, Liu Shi County, Yue
Qing City, Wenzhou,
Zhejiang, China

PP-PIS-SPSD80-24

EAC