

ЛАМПА СВЕТОДИОДНАЯ

Руководство по эксплуатации

1 Основные сведения об изделии

1.1 Лампа светодиодная товарного знака GENERICA (далее – лампа) является современным источником света и применяется в осветительных приборах как альтернативный галогенным лампам, люминесцентным лампам и лампам накаливания.

1.2 Лампа соответствует ТР ТС 004/2011, ТР ТС 020/2011 и ТР ЕАЭС 037/2016.

1.3 Лампа является источником света с ненаправленным световым излучением и соответствует требованиям по энергоэффективности СТБ 2476, СТБ 2461.

1.4 Лампа предназначена для использования в осветительных приборах наружного и внутреннего освещения объектов промышленного, коммерческого и бытового назначения.

2 Технические данные

2.1 Технические данные ламп:

- диапазон рабочих температур: от минус 20 °С до плюс 40 °С;
- номинальное напряжение: 230 В, частота 50 Гц;
- диапазон рабочих напряжений: от 175 до 265 В для ламп Т8; от 220 до 240 В для остальных ламп;
- индекс цветопередачи Ra: не менее 80;
- коэффициент пульсаций: не более 5 %;
- класс энергоэффективности по СТБ 2461: «А+»;
- срок службы: 15 000 часов;
- время зажигания: мгновенное зажигание;
- класс защиты от поражения электрическим током по ГОСТ 12.2.007: II;
- степень защиты по ГОСТ 14254 (IEC 60529): IP20;
- гарантийный срок эксплуатации ламп – 12 месяцев.

2.2 Остальные технические данные ламп приведены в таблице 1.

2.3 Габаритные размеры ламп приведены на рисунках 1–19.

GENERICA

Таблица 1 – Технические параметры

Наименование	Форма колбы	Тип цоколя	Номинальная мощность, Вт	Эквивалентная мощность лампы накаливания, Вт	Световой поток, лм	Номинальный ток, А	Цветовая температура, К	Угол раскрытия, градусов	Коэффициент мощности, не менее
Лампа LED A60 груша 10 Вт 230 В 3000 К E27 GENERICA	A60	E27	10	100	1000	0,058	3000	180	> 0,5
Лампа LED A60 груша 10 Вт 230 В 4000 К E27 GENERICA	A60	E27	10	100	1000	0,058	4000	180	> 0,5
Лампа LED A60 груша 10 Вт 230 В 6500 К E27 GENERICA	A60	E27	10	100	1000	0,058	6500	180	> 0,5
Лампа LED A60 груша 11 Вт 230 В 4000 К E27 GENERICA	A60	E27	11	100	1200	0,07	4000	180	> 0,5
Лампа LED A60 груша 11 Вт 230 В 6500 К E27 GENERICA	A60	E27	11	100	1200	0,07	6500	180	> 0,5
Лампа LED A60 груша 12 Вт 230 В 3000 К E27 GENERICA	A60	E27	12	120	1200	0,07	3000	180	> 0,5
Лампа LED A60 груша 12 Вт 230 В 4000 К E27 GENERICA	A60	E27	12	120	1200	0,07	4000	180	> 0,5
Лампа LED A60 груша 12 Вт 230 В 6500 К E27 GENERICA	A60	E27	12	120	1200	0,07	6500	180	> 0,5
Лампа LED A60 груша 15 Вт 230 В 3000 К E27 GENERICA	A60	E27	15	150	1500	0,089	3000	180	> 0,5
Лампа LED A60 груша 15 Вт 230 В 4000 К E27 GENERICA	A60	E27	15	150	1500	0,089	4000	180	> 0,5
Лампа LED A60 груша 15 Вт 230 В 6500 К E27 GENERICA	A60	E27	15	150	1500	0,089	6500	180	> 0,5
Лампа LED A60 груша 20 Вт 230 В 3000 К E27 GENERICA	A60	E27	20	180	2000	0,115	3000	180	> 0,5
Лампа LED A60 груша 20 Вт 230 В 4000 К E27 GENERICA	A60	E27	20	180	2000	0,115	4000	180	> 0,5
Лампа LED A60 груша 20 Вт 230 В 6500 К E27 GENERICA	A60	E27	20	180	2000	0,115	6500	180	> 0,5
Лампа LED A60 груша 8 Вт 230 В 3000 К E27 GENERICA	A60	E27	8	75	800	0,041	3000	180	> 0,5
Лампа LED A60 груша 8 Вт 230 В 4000 К E27 GENERICA	A60	E27	8	75	800	0,041	4000	180	> 0,5
Лампа LED A60 груша 8 Вт 230 В 6500 К E27 GENERICA	A60	E27	8	75	800	0,041	6500	180	> 0,5
Лампа LED A65 груша 25 Вт 230 В 3000 К E27 GENERICA	A65	E27	25	200	2500	0,142	3000	180	> 0,5
Лампа LED A65 груша 25 Вт 230 В 4000 К E27 GENERICA	A65	E27	25	200	2500	0,142	4000	180	> 0,5

GENERICA

Продолжение таблицы 1

Наименование	Форма колбы	Тип цоколя	Номинальная мощность, Вт	Эквивалентная мощность лампы накаливания, Вт	Световой поток, лм	Номинальный ток, А	Цветовая температура, К	Угол раскрытия, градусов	Коэффициент мощности, не менее
Лампа LED A65 груша 25 Вт 230 В 6500 К E27 GENERICA	A65	E27	25	120	2500	0,142	6500	180	> 0,5
Лампа LED C35 свеча 10 Вт 230 В 3000 К E14 GENERICA	C35	E14	10	100	1000	0,055	3000	180	> 0,5
Лампа LED C35 свеча 10 Вт 230 В 3000 К E27 GENERICA	C35	E27	10	100	1000	0,055	3000	180	> 0,5
Лампа LED C35 свеча 10 Вт 230 В 4000 К E14 GENERICA	C35	E14	10	100	1000	0,055	4000	180	> 0,5
Лампа LED C35 свеча 10 Вт 230 В 4000 К E27 GENERICA	C35	E27	10	100	1000	0,055	4000	180	> 0,5
Лампа LED C35 свеча 12 Вт 230 В 3000 К E14 GENERICA	C35	E14	12	120	1200	0,059	3000	180	> 0,5
Лампа LED C35 свеча 12 Вт 230 В 3000 К E27 GENERICA	C35	E27	12	120	1200	0,059	3000	180	> 0,5
Лампа LED C35 свеча 12 Вт 230 В 4000 К E14 GENERICA	C35	E14	12	120	1200	0,059	4000	180	> 0,5
Лампа LED C35 свеча 12 Вт 230 В 4000 К E27 GENERICA	C35	E27	12	120	1200	0,059	4000	180	> 0,5
Лампа LED C35 свеча 8 Вт 230 В 3000 К E14 GENERICA	C35	E14	8	75	800	0,045	3000	180	> 0,5
Лампа LED C35 свеча 8 Вт 230 В 3000 К E27 GENERICA	C35	E27	8	75	800	0,045	3000	180	> 0,5
Лампа LED C35 свеча 8 Вт 230 В 4000 К E14 GENERICA	C35	E14	8	75	800	0,045	4000	180	> 0,5
Лампа LED C35 свеча 8 Вт 230 В 4000 К E27 GENERICA	C35	E27	8	75	800	0,045	4000	180	> 0,5
Лампа LED G45 шар 10 Вт 230 В 3000 К E14 GENERICA	G45	E14	10	100	1000	0,055	3000	180	> 0,5
Лампа LED G45 шар 10 Вт 230 В 3000 К E27 GENERICA	G45	E27	10	100	1000	0,055	3000	180	> 0,5
Лампа LED G45 шар 10 Вт 230 В 4000 К E14 GENERICA	G45	E14	10	100	1000	0,055	4000	180	> 0,5
Лампа LED G45 шар 10 Вт 230 В 4000 К E27 GENERICA	G45	E27	10	100	1000	0,055	4000	180	> 0,5
Лампа LED G45 шар 10 Вт 230 В 6500 К E27 GENERICA	G45	E27	10	100	1000	0,055	6500	180	> 0,5
Лампа LED G45 шар 12 Вт 230 В 3000 К E14 GENERICA	G45	E14	12	120	1200	0,059	3000	180	> 0,5

GENERICA

Продолжение таблицы 1

Наименование	Форма колбы	Тип цоколя	Номинальная мощность, Вт	Эквивалентная мощность лампы накаливания, Вт	Световой поток, лм	Номинальный ток, А	Цветовая температура, К	Угол раскрытия, градусов	Коэффициент мощности, не менее
Лампа LED G45 шар 12 Вт 230 В 3000 К E27 GENERICA	G45	E27	12	120	1200	0,059	3000	180	> 0,5
Лампа LED G45 шар 12 Вт 230 В 4000 К E14 GENERICA	G45	E14	12	120	1200	0,059	4000	180	> 0,5
Лампа LED G45 шар 12 Вт 230 В 4000 К E27 GENERICA	G45	E27	12	120	1200	0,059	4000	180	> 0,5
Лампа LED G45 шар 12 Вт 230 В 6500 К E27 GENERICA	G45	E27	12	120	1200	0,059	6500	180	> 0,5
Лампа LED G45 шар 8 Вт 230 В 3000 К E14 GENERICA	G45	E14	8	75	800	0,045	3000	180	> 0,5
Лампа LED G45 шар 8 Вт 230 В 3000 К E27 GENERICA	G45	E27	8	75	800	0,045	3000	180	> 0,5
Лампа LED G45 шар 8 Вт 230 В 4000 К E14 GENERICA	G45	E14	8	75	800	0,045	4000	180	> 0,5
Лампа LED G45 шар 8 Вт 230 В 4000 К E27 GENERICA	G45	E27	8	75	800	0,045	4000	180	> 0,5
Лампа LED G45 шар 8 Вт 230 В 6500 К E27 GENERICA	G45	E27	8	75	800	0,045	6500	180	> 0,5
Лампа LED HP 30 Вт 230 В 4000 К E27 GENERICA	T100	E27	30	200	3000	0,227	4000	180	> 0,5
Лампа LED HP 30 Вт 230 В 6500 К E27 GENERICA	T100	E27	30	200	3000	0,227	6500	180	> 0,5
Лампа LED HP 50 Вт 230 В 4000 К E27-E40 GENERICA	T120	E27/ E40	50	350	5000	0,28	4000	180	> 0,5
Лампа LED HP 50 Вт 230 В 6500 К E27-E40 GENERICA	T120	E27/ E40	50	350	5000	0,28	6500	180	> 0,5
Лампа LED HP 70 Вт 230 В 4000 К E27-E40 GENERICA	T160	E27/ E40	70	450	7000	0,492	4000	180	> 0,5
Лампа LED HP 70 Вт 230 В 6500 К E27-E40 GENERICA	T160	E27/ E40	70	450	7000	0,492	6500	180	> 0,5
Лампа LED MR16 софит 10 Вт 230 В 3000 К GU5.3 GENERICA	MR16	GU5.3	10	100	1000	0,053	3000	110	> 0,5
Лампа LED MR16 софит 10 Вт 230 В 4000 К GU5.3 GENERICA	MR16	GU5.3	10	100	1000	0,053	4000	110	> 0,5
Лампа LED MR16 софит 10 Вт 230 В 6500 К GU5.3 GENERICA	MR16	GU5.3	10	100	1000	0,053	6500	110	> 0,5
Лампа LED MR16 софит 8 Вт 230 В 3000 К GU5.3 GENERICA	MR16	GU5.3	8	75	800	0,045	3000	110	> 0,5

GENERICA

Продолжение таблицы 1

Наименование	Форма колбы	Тип цоколя	Номинальная мощность, Вт	Эквивалентная мощность лампы накаливания, Вт	Световой поток, лм	Номинальный ток, А	Цветовая температура, К	Угол раскрытия, градусов	Коэффициент мощности, не менее
Лампа LED MR16 софит 8 Вт 230 В 4000 К GU5.3 GENERICA	MR16	GU5.3	8	75	800	0,045	4000	110	> 0,5
Лампа LED MR16 софит 8 Вт 230 В 6500 К GU5.3 GENERICA	MR16	GU5.3	8	75	800	0,045	6500	110	> 0,5
Лампа LED PAR16 софит 10 Вт 230 В 3000 К GU10 GENERICA	PAR16	GU10	10	100	1000	0,053	3000	110	> 0,5
Лампа LED PAR16 софит 10 Вт 230 В 4000 К GU10 GENERICA	PAR16	GU10	10	100	1000	0,053	4000	110	> 0,5
Лампа LED PAR16 софит 8 Вт 230 В 3000 К GU10 GENERICA	PAR16	GU10	8	75	800	0,045	3000	110	> 0,5
Лампа LED PAR16 софит 8 Вт 230 В 4000 К GU10 GENERICA	PAR16	GU10	8	75	800	0,045	4000	110	> 0,5
Лампа LED T80 таблетка 10 Вт 230 В 3000 К GX53 GENERICA	T75	GX53	10	100	1000	0,049	3000	110	> 0,5
Лампа LED T80 таблетка 10 Вт 230 В 4000 К GX53 GENERICA	T75	GX53	10	100	1000	0,049	4000	110	> 0,5
Лампа LED T80 таблетка 10 Вт 230 В 6500 К GX53 GENERICA	T75	GX53	10	100	1000	0,049	6500	110	> 0,5
Лампа LED T80 таблетка 12 Вт 230 В 3000 К GX53 GENERICA	T75	GX53	12	120	1200	0,073	3000	110	> 0,5
Лампа LED T80 таблетка 12 Вт 230 В 4000 К GX53 GENERICA	T75	GX53	12	120	1200	0,073	4000	110	> 0,5
Лампа LED T80 таблетка 12 Вт 230 В 6500 К GX53 GENERICA	T75	GX53	12	120	1200	0,073	6500	110	> 0,5
Лампа LED T80 таблетка 15 Вт 230 В 3000 К GX53 GENERICA	T75	GX53	15	150	1500	0,088	3000	110	> 0,5
Лампа LED T80 таблетка 15 Вт 230 В 4000 К GX53 GENERICA	T75	GX53	15	150	1500	0,088	4000	110	> 0,5
Лампа LED T80 таблетка 15 Вт 230 В 6500 К GX53 GENERICA	T75	GX53	15	150	1500	0,088	6500	110	> 0,5
Лампа LED T80 таблетка 8 Вт 230 В 3000 К GX53 GENERICA	T75	GX53	8	75	800	0,037	3000	110	> 0,5
Лампа LED T80 таблетка 8 Вт 230 В 4000 К GX53 GENERICA	T75	GX53	8	75	800	0,037	4000	110	> 0,5
Лампа LED T80 таблетка 8 Вт 230 В 6500 К GX53 GENERICA	T75	GX53	8	75	800	0,037	6500	110	> 0,5
Лампа LED T80 8Вт 3000К GX53 (10шт/упак) ПРОМО GENERICA	T75	GX53	8	75	800	0,037	3000	110	>0,5

GENERICA

Продолжение таблицы 1

Наименование	Форма колбы	Тип цоколя	Номинальная мощность, Вт	Эквивалентная мощность лампы накаливания, Вт	Световой поток, лм	Номинальный ток, А	Цветовая температура, К	Угол раскрытия, градусов	Коэффициент мощности, не менее
Лампа LED T80 8Вт 4000K GX53 (10шт/упак) ПРОМО GENERICA	T75	GX53	8	75	800	0,037	4000	110	>0,5
Лампа LED T80 8Вт 6500K GX53 (10шт/упак) ПРОМО GENERICA	T75	GX53	8	75	800	0,037	6500	110	>0,5
Лампа LED T80 10Вт 3000K GX53 (10шт/упак) ПРОМО GENERICA	T75	GX53	10	100	1000	0,049	3000	110	>0,5
Лампа LED T80 10Вт 4000K GX53 (10шт/упак) ПРОМО GENERICA	T75	GX53	10	100	1000	0,049	4000	110	>0,5
Лампа LED T80 10Вт 6500K GX53 (10шт/упак) ПРОМО GENERICA	T75	GX53	10	100	1000	0,049	6500	110	>0,5
Лампа LED T80 12Вт 3000K GX53 (10шт/упак) ПРОМО GENERICA	T75	GX53	12	120	1200	0,073	3000	110	>0,5
Лампа LED T80 12Вт 4000K GX53 (10шт/упак) ПРОМО GENERICA	T75	GX53	12	120	1200	0,073	4000	110	>0,5
Лампа LED T80 12Вт 6500K GX53 (10шт/упак) ПРОМО GENERICA	T75	GX53	12	120	1200	0,073	6500	110	>0,5
Лампа LED T80 15Вт 3000K GX53 (10шт/упак) ПРОМО GENERICA	T75	GX53	15	150	1500	0,088	3000	110	>0,5
Лампа LED T80 15Вт 4000K GX53 (10шт/упак) ПРОМО GENERICA	T75	GX53	15	150	1500	0,088	4000	110	>0,5
Лампа LED T80 15Вт 6500K GX53 (10шт/упак) ПРОМО GENERICA	T75	GX53	15	150	1500	0,088	6500	110	>0,5
Лампа LED T8 линейная 600 мм 10 Вт 230 В 4000 К G13 GENERICA	T8	G13	10	–	1000	0,075	4000	220	> 0,5
Лампа LED T8 линейная 600 мм 10 Вт 230 В 6500 К G13 GENERICA	T8	G13	10	–	1000	0,075	6500	220	> 0,5
Лампа LED T8 линейная 1200 мм 20 Вт 230 В 4000 К G13 GENERICA	T8	G13	20	–	2000	0,125	4000	220	> 0,5
Лампа LED T8 линейная 1200 мм 20 Вт 230 В 6500 К G13 GENERICA	T8	G13	20	–	2000	0,125	6500	220	> 0,5
Лампа LED T8 линейная 1500 мм 25 Вт 230 В 4000 К G13 GENERICA	T8	G13	25	–	2500	0,195	4000	220	> 0,5
Лампа LED T8 линейная 1500 мм 25 Вт 230 В 6500 К G13 GENERICA	T8	G13	25	–	2500	0,195	6500	220	> 0,5

GENERICA



Рисунок 1 –
Лампа LED A60, 8 Вт,
10 Вт цоколь E27



Рисунок 2 –
Лампа LED A60, 11 Вт,
12 Вт цоколь E27

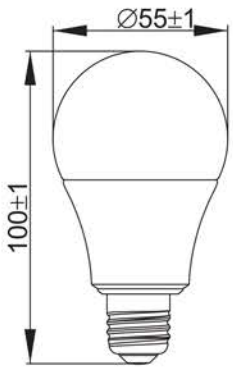

Рисунок 3 –
Лампа LED A60, 15 Вт
цоколь E27

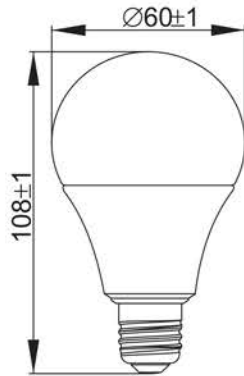

Рисунок 4 –
Лампа LED A60, 20 Вт
цоколь E27

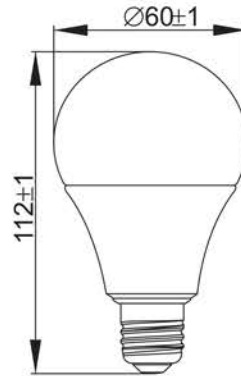

Рисунок 5 –
Лампа LED A65, 25 Вт
цоколь E27

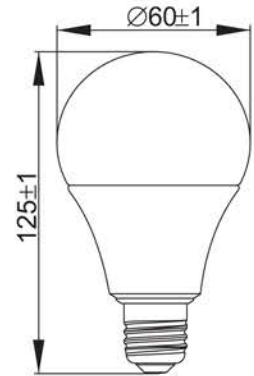

Рисунок 6 –
Лампа LED C35,
8 Вт, 10 Вт, 12 Вт,
цоколь E27

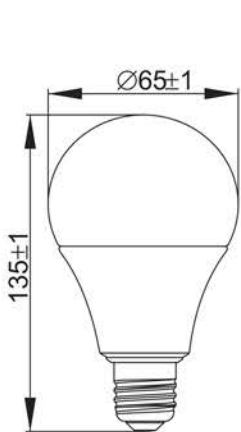

Рисунок 7 –
Лампа LED C35,
8 Вт, 10 Вт, 12 Вт,
цоколь E14

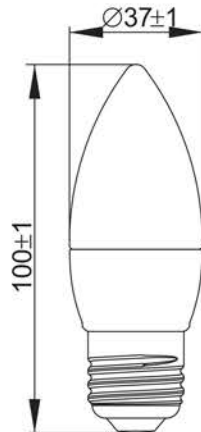

Рисунок 8 –
Лампа LED G45,
8 Вт, 10 Вт, 12 Вт,
цоколь E27

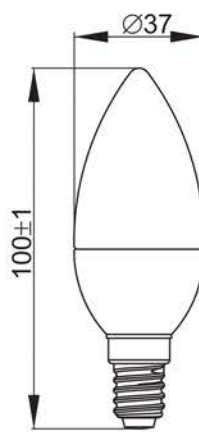

Рисунок 9 –
Лампа LED G45, 8 Вт,
10 Вт, 12 Вт, цоколь E14

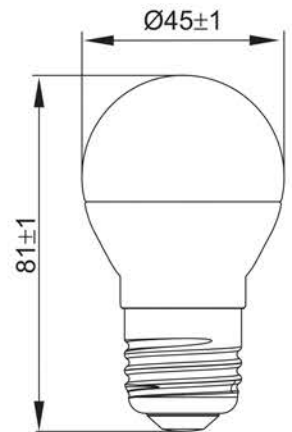

Рисунок 10 –
Лампа LED HP, 30 Вт
цоколь E27

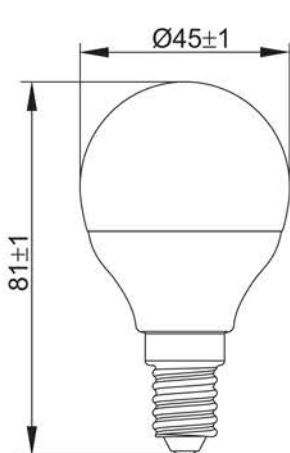

* Изготавливается
в двух исполнениях
по габаритным размерам
Рисунок 11 –
Лампа LED HP, 50 Вт
цоколь E27/E40

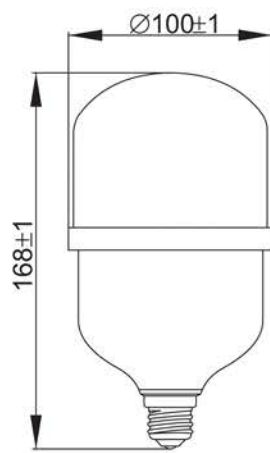
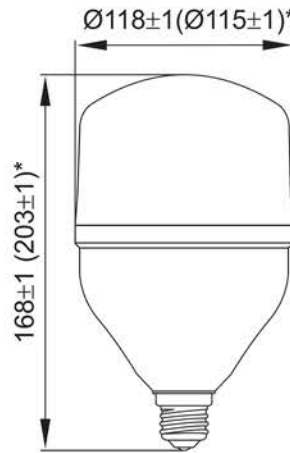

Рисунок 12 –
Лампа LED HP, 70 Вт
цоколь E27/E40

GENERICA



Рисунок 13 –
Лампа LED MR16,
8 Вт, 10 Вт
цоколь GU5.3

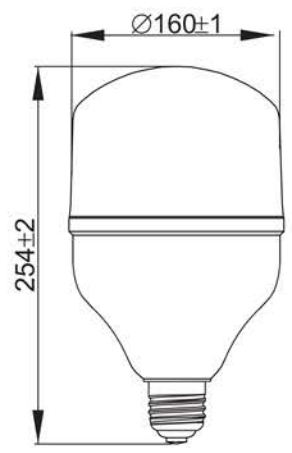

Рисунок 14 –
Лампа LED PAR16,
8 Вт, 10 Вт
цоколь GU10

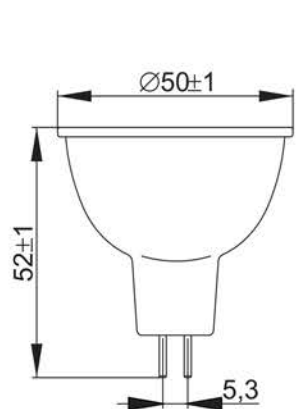

Рисунок 15 –
Лампа LED T75,
8 Вт, 10 Вт
цоколь GX53

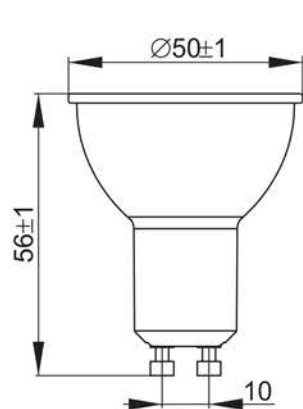

Рисунок 16 –
Лампа LED T75,
12 Вт, 15 Вт
цоколь GX53

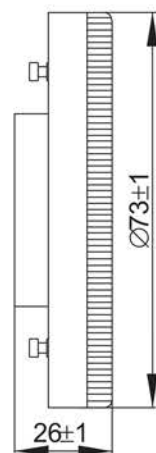

Рисунок 17 – Лампа LED T8, 10 Вт цоколь G13



Рисунок 18 – Лампа LED T8, 20 Вт цоколь G13

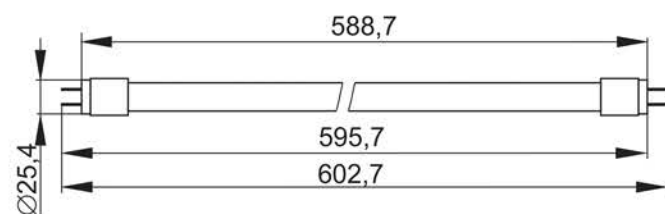

Рисунок 19 – Лампа LED T8, 25 Вт цоколь G13

GENERICA

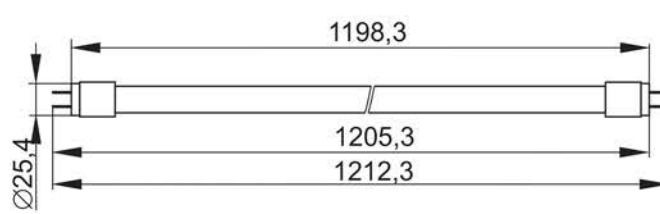
3 Меры безопасности

ВНИМАНИЕ

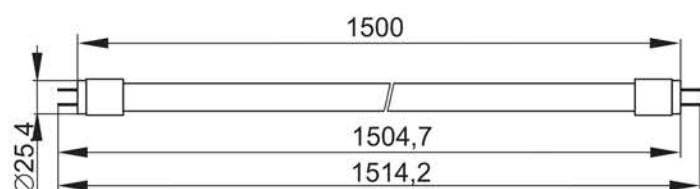
Перед монтажом светодиодной лампы убедитесь, что номинальное напряжение, указанное в маркировке лампы, соответствует напряжению сети.

ЗАПРЕЩАЕТСЯ

Длительно смотреть на включенную лампу или направлять источник света в глаза. Разбирать лампу и включать в разобранном виде. Эксплуатировать лампу, имеющую механические повреждения.

4 Правила монтажа и эксплуатации

4.1 Лампа не предназначена для работы с регуляторами света (диммерами).

4.2 Применять лампу для наружного освещения только в светильниках. Не допускается попадание на лампу воды и снега.

ВНИМАНИЕ

К снижению срока службы лампы или преждевременному выходу ее из строя могут привести:

- возможный перегрев электронных компонентов лампы при эксплуатации в полностью закрытых светильниках или при более высокой температуре эксплуатации;
- перегрузка лампы при длительной работе на напряжениях, отличных от номинального напряжения.

4.3 Лампа Т8 линейная устанавливается в светильники вместо стандартных люминесцентных ламп, и подключается напрямую к сети 230 В~, при этом пускорегулирующий аппарат ЭПРА или ЭмПРА из светильника удаляется (рисунок 20).



Рисунок 20

GENERICA

4.4 Эксплуатацию лампы производить в соответствии с действующими требованиями правил по электробезопасности, а также другой нормативно-технической документации, регламентирующей эксплуатацию и наладку электротехнического оборудования.

4.5 Монтаж, демонтаж и обслуживание лампы производить только при отключённом напряжении сети.

4.6 Лампа ремонту не подлежит. При возникновении неисправности лампу утилизировать.

4.7 По истечении срока службы лампу утилизировать.

4.8 При обнаружении неисправности в период действия гарантийных обязательств обращаться к продавцу.

5 Обслуживание

5.1 Обслуживание лампы не требуется.

5.2 Удаление загрязнений с поверхности изделия следует проводить мягкой сухой тканью или кистью. Не допускается применение растворителей, агрессивных моющих и абразивных средств.

6 Транспортирование, хранение и утилизация

6.1 Транспортирование лампы допускается любым видом крытого транспорта, обеспечивающим предохранение упакованных ламп от повреждений, при температуре от минус 50 °С до плюс 45 °С и относительной влажности до 100 % при 25 °С.

6.2 Хранение лампы осуществлять в упаковке изготовителя в помещениях с естественной вентиляцией. Температура окружающего воздуха – от минус 50 °С до плюс 45 °С и относительной влажности до 98 % при 25 °С.

6.3 Утилизацию лампы производить путем передачи изделия в специализированное предприятие для переработки вторичного сырья в соответствии с требованиями законодательства на территории реализации.