

СВЕТИЛЬНИК СВЕТОДИОДНЫЙ КОНСОЛЬНЫЙ ТИПА ДКУ 1002, ДКУ 1004

Руководство по эксплуатации

1 Основные сведения об изделии

1.1 Светильник светодиодный консольный типа ДКУ 1002, ДКУ 1004 товарного знака IEK (далее – светильник) предназначен для работы в однофазных сетях переменного тока напряжением 230 В частотой 50 Гц.

1.2 Светильник является энергоэффективной заменой аналогичных устройств с металлогалогенными или ртутными дуговыми лампами и применяется для освещения парковых аллей, дворов жилых комплексов, открытых территорий вокруг промышленных предприятий, площадей, закрытых и открытых автостоянок, железнодорожных платформ, улиц и дорог с малой и средней пропускной способностью.

1.3 Допускается использовать светильник внутри помещений (автостоянки, парковки, складские помещения).

1.4 Светильник соответствует требованиям технических регламентов ТР ТС 004/2011, ТР ТС 020/2011, ТР ЕАЭС 037/2016 и ГОСТ IEC 60598-2-3.

2 Технические данные

2.1 Основные технические данные светильников приведены в таблице 1.

Таблица 1

Наименование показателя	Значение для светильника типа			
	ДКУ 1002-30Д	ДКУ 1002-50Д	ДКУ 1002-100Д	ДКУ 1002-150Д
Номинальное напряжение, В	230			
Диапазон рабочих напряжений, В	220–260		110–260	
Номинальная частота сети, Гц	50			
Номинальная мощность, Вт	30	50	100	150
Номинальный ток, А	0,14	0,24	0,48	0,72
Световой поток, лм	3000	5000	10000	15000
Цветовая температура, К	5000			
Класс светораспределения по ГОСТ 34819	П			
Тип кривой силы света	Д			
Коэффициент мощности, не менее	0,9			

Продолжение таблицы 1

Наименование показателя	Значение для светильника типа			
	ДКУ 1002-30Д	ДКУ 1002-50Д	ДКУ 1002-100Д	ДКУ 1002-150Д
Индекс цветопередачи Ra, не менее	80			
Класс энергоэффективности	А+			
Степень защиты по ГОСТ 14254 (IEC 60529)	IP65			
Класс защиты от поражения электрическим током по ГОСТ IEC 60598-1	I			
Климатическое исполнение	УХЛ1			
Температура эксплуатации, °С	От минус 45 до плюс 50			
Климатическое исполнение по ГОСТ 15150	УХЛ1			
Материал корпуса	Алюминиевый сплав			
Материал рассеивателя	Поликарбонат			
Цвет корпуса	Серый			
Диаметр трубы оголовника кронштейна, мм	48		60	
Высота установки, м, не более	8			9
Максимальная площадь проекции светильника, м ²	0,04	0,06	0,085	0,11
Устойчивость к воздействию микросекундным импульсам помех большой энергии по схеме провод-провод, кВ	2			
Устойчивость к воздействию микросекундным импульсам помех большой энергии по схеме провод-земля, кВ	2			
Защита от длительного перенапряжения, В	380			
Срок службы, ч	30000			
Гарантийный срок (со дня продажи), лет	3			
Масса, кг	0,76	1,25	2,0	2,7

Продолжение таблицы 1

Наименование показателя	Значение для светильника типа			
	ДКУ 1004-50Ш	ДКУ 1004-100Ш	ДКУ 1004-150Ш	ДКУ 1004-200Ш
Номинальное напряжение, В	230			
Диапазон рабочих напряжений, В	160–270			
Номинальная частота сети, Гц	50			
Номинальная мощность, Вт	50	100	150	200
Номинальный ток, А	0,24	0,48	0,72	0,96
Световой поток, лм	6000	12000	18000	24000
Цветовая температура, К	3000		–	
	5000			
Класс светораспределения по ГОСТ 34819	П			
Тип кривой силы света	Ш			
Коэффициент мощности, не менее	0,9			
Индекс цветопередачи Ra, не менее	80			
Класс энергоэффективности	А+			
Степень защиты по ГОСТ 14254 (IEC 60529)	IP65			
Класс защиты от поражения электрическим током по ГОСТ IEC 60598-1	I			
Климатическое исполнение	УХЛ1			
Температура эксплуатации, °С	От минус 45 до плюс 50			
Климатическое исполнение по ГОСТ 15150	УХЛ1			
Материал корпуса	Алюминиевый сплав			
Материал рассеивателя	Поликарбонат			
Цвет корпуса	Серый			
Диаметр трубы оголовника кронштейна, мм	48	60		
Высота установки, м, не более	8	9		
Максимальная площадь проекции светильника, м ²	0,06	0,08	0,11	0,142
Устойчивость к воздействию микросекундным импульсам помех большой энергии по схеме провод-провод, кВ	2			
Устойчивость к воздействию микросекундным импульсам помех большой энергии по схеме провод-земля, кВ	2			
Защита от длительного перенапряжения, В	380			
Срок службы, ч	50000			
Гарантийный срок (со дня продажи), лет	5			
Масса, кг	0,98	1,65	2,10	2,30

2.2 Габаритные размеры светильников приведены на рисунках 1 и 2.

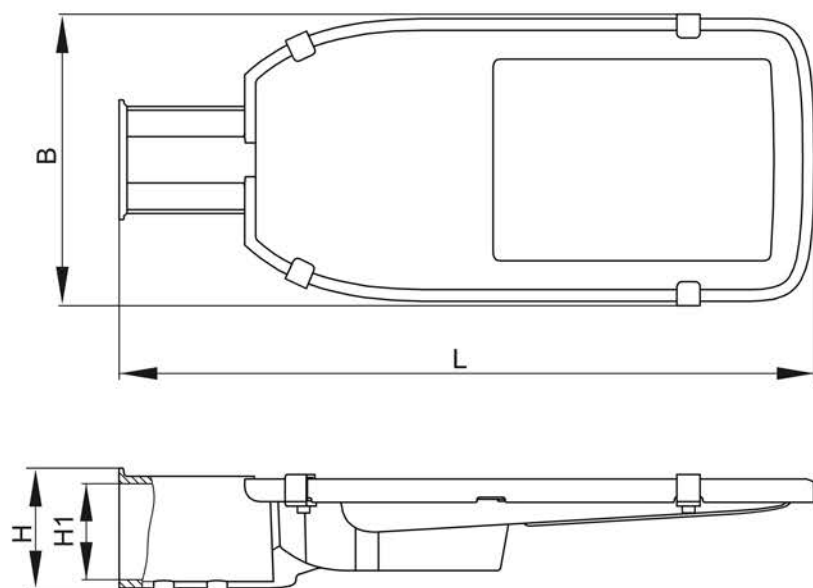

Типоисполнение	B, мм	L, мм	H, мм	H1, мм
ДКУ 1002-30Д	120,8	300	65	50
ДКУ 1002-50Д	145,5	380,2	74	50
ДКУ 1002-100Д	183	449	75	63,5
ДКУ 1002-150Д	211	515,5	75,6	65

Рисунок 1

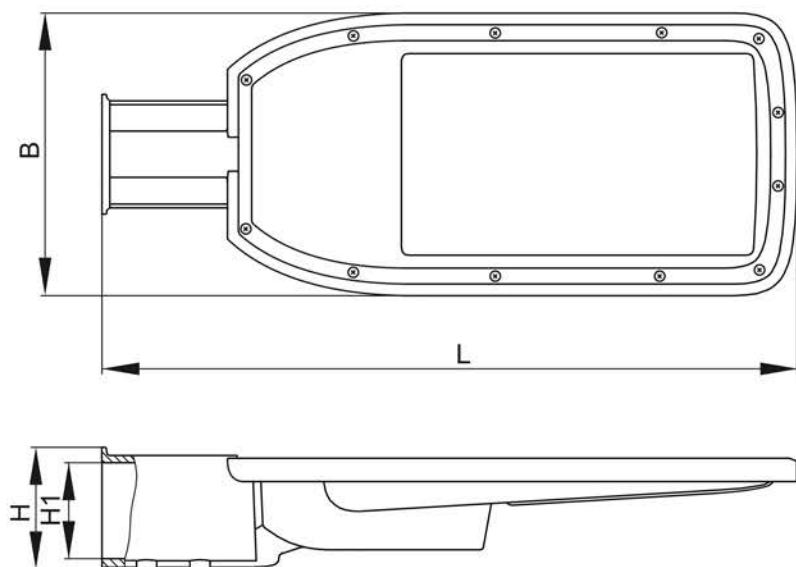

Типоисполнение	B, мм	L, мм	H, мм	H1, мм
ДКУ 1004-50Ш	145	381	74	50
ДКУ 1004-100Ш	181	449	77	60
ДКУ 1004-150Ш	211	516	78	60
ДКУ 1004-200Ш	242	587	80	60

Рисунок 2

3 Меры безопасности

ЗАПРЕЩАЕТСЯ

Подключать **светильник к неисправной электропроводке.**
Эксплуатировать светильник с механическими повреждениями корпусных деталей.

ВНИМАНИЕ

Работы, связанные с монтажом, подключением и обслуживанием светильника, необходимо проводить при отключенном напряжении сети питания.

Светильник нагревается в процессе работы.

Не притрагиваться к корпусу и защитному стеклу до их охлаждения.

3.1 Светильник разрешается эксплуатировать только при подключённом защитном заземлении. Регулярно проверяйте электрические соединения и целостность проводки.

3.2 При эксплуатации необходимо располагать светильник вдали от химически активной среды, горючих и легковоспламеняющихся предметов.

4 Правила монтажа и эксплуатации

4.1 Все работы по монтажу и обслуживанию изделия должны производиться в обесточенном состоянии специально обученным персоналом с соблюдением требований нормативно-технической документации в области электротехники.

4.2 Подключение светильника к сети 230 В~ производить с использованием кабельной муфты со степенью защиты не менее IP65 (в комплект не входит). Подключение светильника производить сетевым кабелем, выведенным из корпуса светильника, согласно цветовой маркировке:

- L (коричневый провод) – подключение фазы;
- N (синий провод) – подключение нейтрали;
- \perp (жёлто-зелёный провод) – подключение защитного проводника РЕ.

4.3 Светильник предназначен для установки на Г-образные кронштейны или консоли с диаметром 60 мм под углом 15°– 20° к горизонту.

4.4 Монтаж светильника:

- установить светильник на кронштейн до упора;
- затянуть установочные винты моментом 10 Н·м;
- законтрить на установочных винтах шестигранные гайки через пружинную шайбу моментом 10 Н·м.

4.5 Светильник не пригоден для использования внутри помещений.

5 Обслуживание

5.1 Обслуживание светильника не требуется, за исключением чистки. Чистку светильника производить по мере его загрязнения мягкой тканью, смоченной в мыльном растворе.

6 Транспортирование, хранение и утилизация

6.1 Транспортирование светильника производится при температуре от минус 50 °С до плюс 50 °С любым видом крытого транспорта, обеспечивающим предохранение упакованных светильников от механических повреждений.

6.2 Хранение светильника осуществляется в упаковке изготовителя в закрытом помещении с естественной вентиляцией при температуре окружающей среды от минус 50 °С до плюс 40 °С и максимальной относительной влажности 80 % при плюс 25 °С.

6.3 Светильник ремонту не подлежит. При возникновении неисправности светильник утилизировать.

6.4 При обнаружении неисправности в период действия гарантийных обязательств обращаться к продавцу.

6.5 Светильник должен быть заменен при достижении источником света конца его срока службы. По истечении срока службы светильник утилизировать.

6.6 Утилизацию производить путем передачи изделия в специализированное предприятие для переработки вторичного сырья в соответствии с требованиями законодательства на территории реализации.