

ШИНОПРОВОД ОСВЕТИТЕЛЬНЫЙ ОДНОФАЗНЫЙ, СОЕДИНИТЕЛЬ, КОМПЛЕКТ ПОДВЕСА ДЛЯ ШИНОПРОВОДА С ТРОСОМ

Руководство по эксплуатации

1 Основные сведения об изделии

1.1 Шинопровод осветительный однофазный, соединитель (прямой, L-образный, гибкий) внутренний и комплект подвеса для шинпровода с тросом (далее – шинпровод, соединитель и комплект подвеса) товарного знака IEK предназначены для навесного монтажа осветительного оборудования и создания трековой осветительной установки (ТОУ) акцентного, декоративного освещения в жилых, общественных и торговых помещениях.

Шинопровод осветительный однофазный (арт. LT-SO0D-SPD-1-D15-K01-1; LT-SO0D-SPD-1-D15-K02-1) применяется для навесного монтажа и подключения светильника к электрической сети переменного тока 230 В.

Соединитель прямой внутренний (арт. LT-SO0D-SPV-1-K01; LT-SO0D-SPV-1-K02) применяется для соединения двух элементов осветительного шинпровода между собой при его монтаже в линию.

Соединитель L-образный внутренний (арт. LT-SO0D-SLV-1-K01; LT-SO0D-SLV-1-K02) применяется для соединения двух элементов осветительного шинпровода под углом 90°.

Соединитель гибкий внутренний (арт. LT-SO0D-SGV-1-K01; LT-SO0D-SGV-1-K02) применяется для соединения двух элементов осветительного шинпровода под любым удобным для монтажа углом от 0° до 180°.

Комплект подвеса (арт. LT-SO0D-KPT-D15-K01; LT-SO0D-KPT-D15-K02) применяется для подвешивания трековой осветительной установки.

1.2 Шинопровод и соединитель соответствуют требованиям технического регламента ТР ТС 004/2011.

2 Технические характеристики

2.1 Основные технические характеристики соединителя приведены в таблице 1.

Таблица 1 – Технические характеристики шинпровода и соединителя

Параметры	Значение			
	Шинопровод осветительный однофазный	Соединитель L-образный внутренний	Соединитель гибкий внутренний	Соединитель внутренний прямой
Номинальное напряжение, В	230			
Частота сети, Гц	50			
Максимально допустимый ток, А	10			
Степень защиты по ГОСТ 14254 (IEC 60529)	IP20*			
Класс защиты по ГОСТ IEC 60598-1	I*			
Сечение подключаемых проводников, мм ²	1,5–2,5			
Материал корпуса шинпровода	Алюминиевый сплав			
Материал корпуса соединителя	Пластмасса			
Цвет	Черный/белый			
Диапазон рабочих температур, °С	От 0 до плюс 35			
Относительная влажность воздуха	До 80 % при плюс 25 °С			
Срок службы, ч	50000			
Гарантийный срок эксплуатации, месяцев (со дня продажи)**	24			

* Класс защиты и степень защиты достигается в рабочем положении изделия, когда аксессуары установлены в осветительный шинопровод.

** Гарантия сохраняется при соблюдении покупателем правил эксплуатации, транспортирования и хранения.

2.2 Шинопровод однофазный представляет собой алюминиевый профиль 1 (рисунок 1) с латунными шинами 2 внутри и изолятором 3, выполняющим функцию диэлектрика между токоведущими проводниками и профилем.



Рисунок 1

2.3 Габаритные размеры шинопровода, соединителя приведены на рисунках 2 и 3.



Рисунок 2 – Габаритные размеры шинопровода

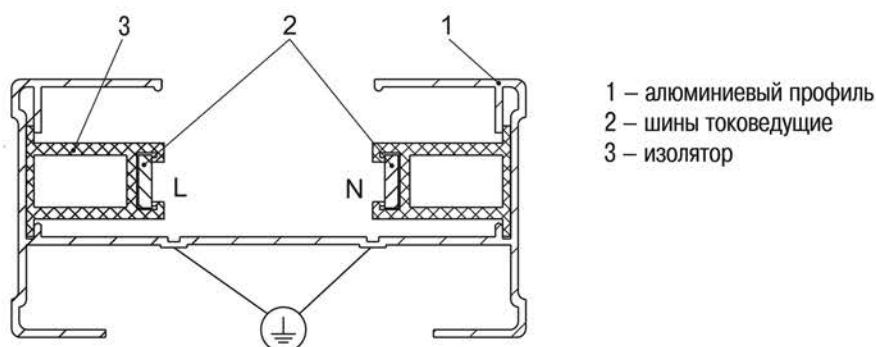

- а) соединитель L-образный внутренний
- б) соединитель прямой внутренний
- в) соединитель гибкий внутренний

Рисунок 3 – Габаритные размеры соединителя

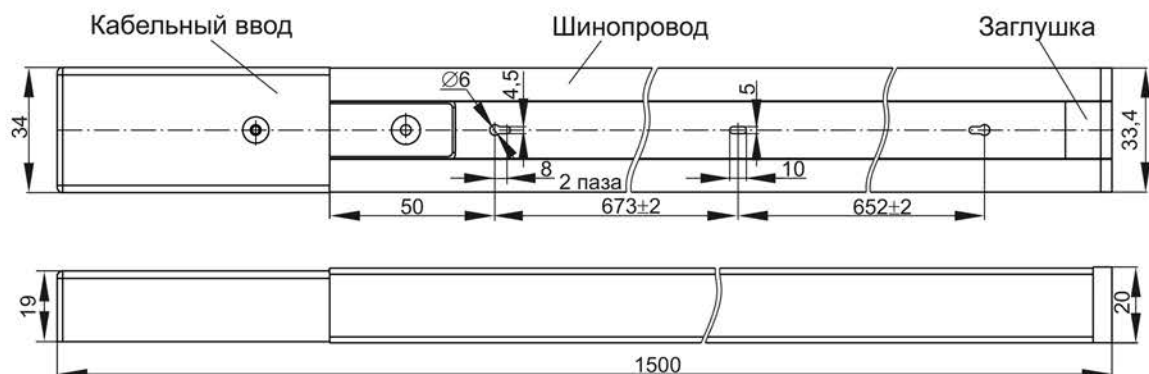
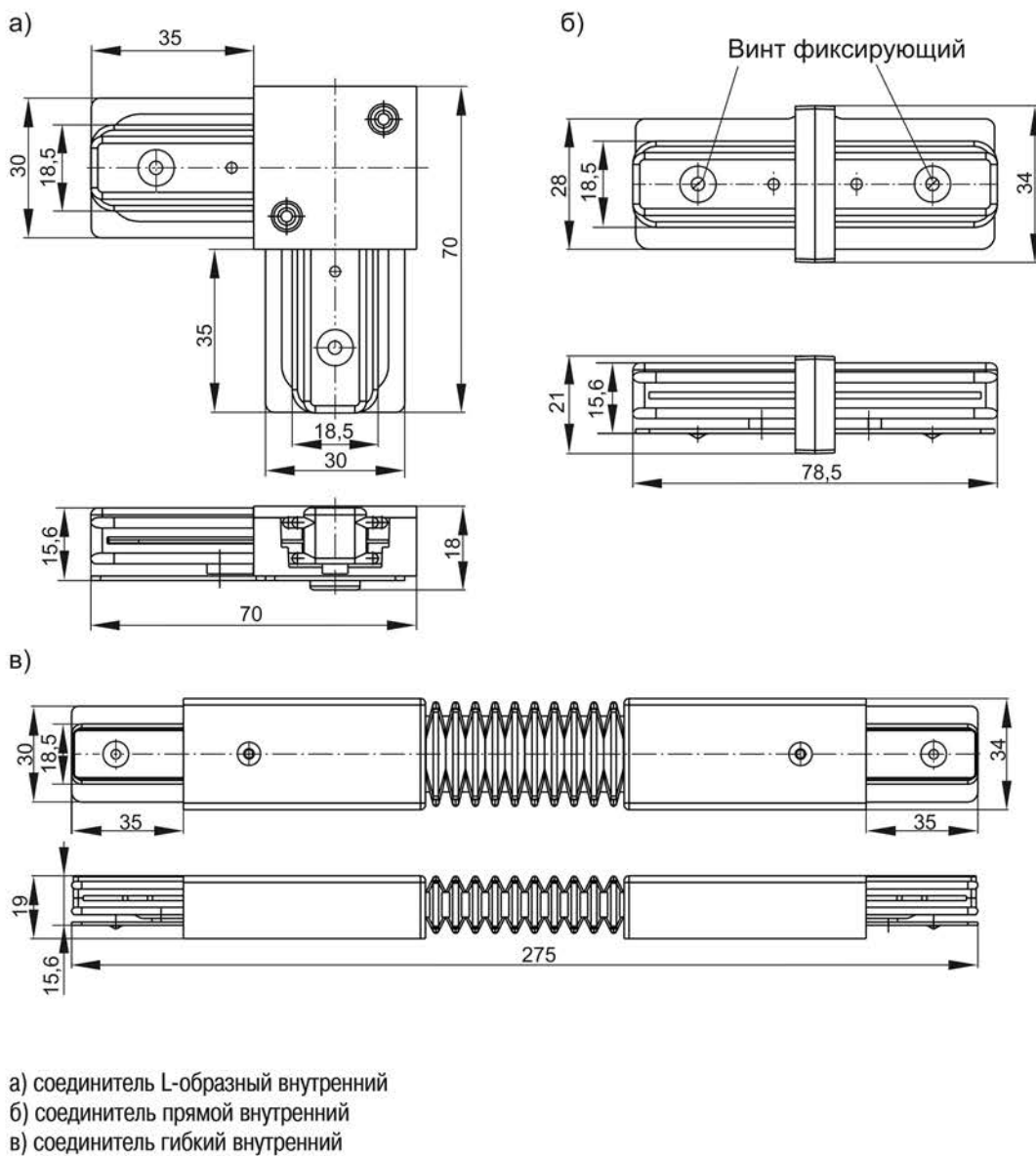
3 Правила и условия эффективного и безопасного использования

3.1 Меры безопасности

ВНИМАНИЕ

Монтаж и техническое обслуживание производить только при отключённом напряжении сети.

ЗАПРЕЩАЕТСЯ

Подключение шинопровода к неисправной электропроводке. Монтаж шинопровода во влажных помещениях. Эксплуатация шинопровода без защитного заземления. Эксплуатация изделий с механическими повреждениями.

3.1.1 Работы по монтажу и техническому обслуживанию шинопровода должны проводиться квалифицированным персоналом.

3.1.2 Шинопровод не предназначен для подключения индуктивных нагрузок.

3.1.3 В состоянии поставки на секцию однофазного шинопровода предварительно установлены кабельный ввод и торцевая заглушка (рисунок 1).

3.2 Правила монтажа и эксплуатации

3.2.1 Эксплуатацию изделий производить в соответствии с действующими требованиями правил по электробезопасности, а также другой нормативно-технической документации, регламентирующей эксплуатацию и наладку электротехнического оборудования.

3.2.2 В случае превышения значения максимально допустимого тока (10 А) следует разбить ТООУ на группы с отдельными токовводами.

3.2.3 Монтаж шинопровода возможно производить в подвесном или накладном варианте.

3.2.3.1 Накладной монтаж производить непосредственно на поверхность потолка или стены с креплением шинопровода через отверстия в корпусе с помощью комплекта крепежа (саморезы, дюбеля пластмассовые), входящего в комплект поставки шинопровода.

3.2.3.2 Монтаж шинопровода на подвесе (рисунок 4) производить при помощи двух комплектов подвеса для шинопровода с тросом IEK® (1) следующим образом:

- снять торцевую заглушку (13) с шинопровода осветительного (2);
- кронштейн (4) установить в пазы шинопровода осветительного (2) и зафиксировать его винтом М6 (5);
- установить на место торцевую заглушку (13);
- при помощи двух дюбелей (11) и винтов самонарезающих (9) закрепить кронштейн (10) на потолке;
- закрыть кронштейн (10) защитным колпаком (8) и зафиксировать колпак винтом 3 (12);

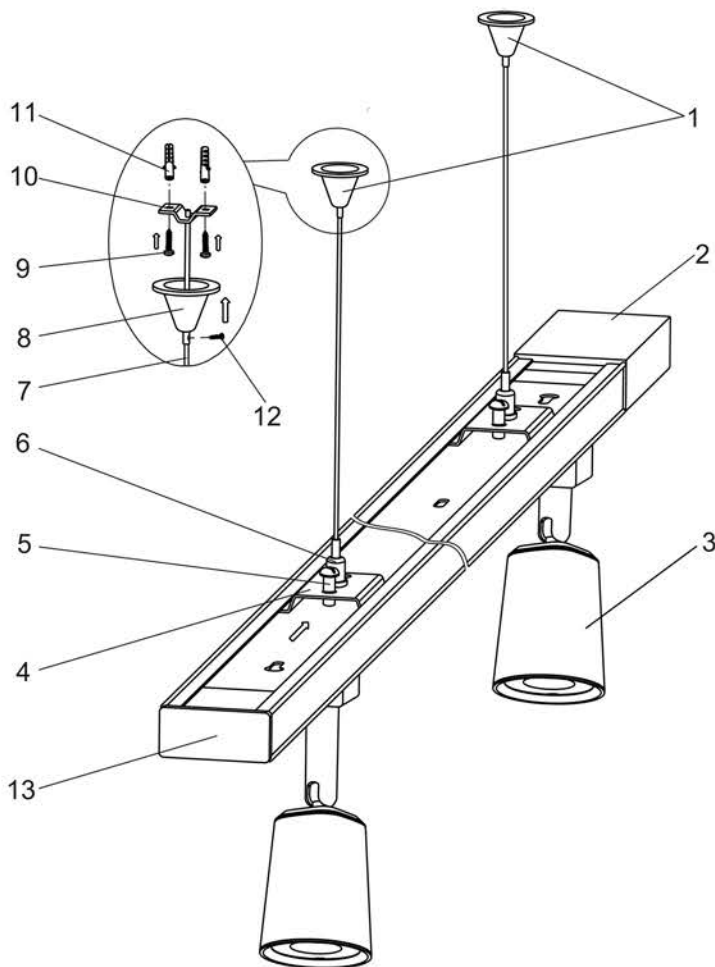

- 1 – комплект подвеса для шинпровода с тросом 1,5 м (арт. LT-SOOD-KPT-D15-K01 или LT-SOOD-KPT-D15-K02)
- 2 – шинпровод осветительный однофазный 1,5 м
- 3 – светильник светодиодный трековый ДТО
- 4 – кронштейн
- 5 – винт M6×14
- 6 – цанговый зажим
- 7 – трос
- 8 – колпак декоративный
- 9 – винт самонарезающий 3,5×22
- 10 – кронштейн
- 11 – дюбель 6×25
- 12 – винт самонарезающий 3×6
- 13 – заглушка

Рисунок – 4

– отрегулировать длину троса (7) цанговым зажимом (6).

3.2.4 Шинпровод с соединителем (прямым, L-образным, гибким) позволяют создать любую конфигурацию ТОУ.

3.2.5 При монтаже ТОУ соединитель вставлять в шинпровод без приложения больших усилий. Крепить соединитель на шинпроводе фиксирующим винтом (рисунок 3).

3.2.6 Подключение ТОУ к сети питания осуществлять через кабельный ввод шинпровода. Для подключения к сети необходимо:

- выкрутить винт и снять верхнюю крышку с корпуса кабельного ввода шинпровода;
- завести сетевой кабель внутрь кабельного ввода;
- поочередно присоединить подготовленные концы проводов к винтовым контактным зажимам L, N и \ominus , согласно маркировке на корпусе;
- затянуть винты контактных зажимов;
- проверить качество удерживания каждого провода в контактном зажиме;
- установить крышку обратно на корпус кабельного ввода, закрепить ее винтом.

3.2.7 Монтаж трекового светильника в ТООУ производить установкой адаптера светильника внутрь шинпровода с креплением согласно эксплуатационной документации на светильник.

ВНИМАНИЕ

Установка на шинпровод светильников, конструкция адаптера которых не соответствует конструкции шинпровода, не допускается.

3.2.9 Шинпровод, соединитель и комплект подвеса ремонту не подлежат. При обнаружении неисправности по истечении гарантийного срока изделие подлежит утилизации.

3.2.10 При обнаружении неисправности в период действия гарантийных обязательств обращаться к продавцу или организации, указанные на сайте: www.iek.lighting.

3.2.11 По истечении срока службы изделие утилизировать.

3.3 Техническое обслуживание

3.3.1 Техническое обслуживание шинпровода, соединителя не требуется, за исключением чистки от загрязнений. Чистку производить мягкой сухой тканью без применения растворителей и других агрессивных моющих средств.

4 Транспортирование, хранение и утилизация

4.1 Транспортирование изделий допускается при температуре от минус 50 °С до плюс 50 °С любым видом крытого транспорта, обеспечивающего предохранение упакованных изделий от повреждений.

4.2 Хранение изделий осуществляется в упаковке изготовителя в закрытых помещениях с естественной вентиляцией при температуре окружающей среды от минус 50 °С до плюс 50 °С и относительной влажности 98 % при плюс 25 °С.

4.3 Утилизацию производить путем передачи изделия в специализированное предприятие для переработки вторичного сырья в соответствии с требованиями законодательства на территории реализации.