

REXANT

ИНСТРУКЦИЯ ПО МОНТАЖУ НАБОР ДЛЯ КОНЦЕВОЙ ЗАДЕЛКИ САМОРЕГУЛИРУЮЩЕГОСЯ КАБЕЛЯ

Арт. 51-0615-1

НАЗНАЧЕНИЕ

Набор для концевой заделки саморегулирующегося кабеля REXANT предназначен для подключения саморегулирующихся нагревательных кабелей к электропитанию и соединения частей кабеля между собой.

КОМПЛЕКТ ПОСТАВКИ

1. Внешняя термоусадочная трубка с клеевым слоем 24x200 мм
2. Концевая термоусадочная заглушка (колпачок) 14x40 мм
3. Термоусадочная трубка с клеевым слоем 24x100 мм
4. Термоусадочная трубка с клеевым слоем 12x50 мм x 3 шт.
5. Гильза 2,5 кВт в нейлоновой оболочке x 3 шт.

ПРАВИЛА БЕЗОПАСНОСТИ

Монтаж должен производиться с соблюдением «Межотраслевых правил по охране труда (правил безопасности) при эксплуатации электроустановок», «Правил технической эксплуатации установок потребителей», «Правил пожарной безопасности для энергетических предприятий», а также правил и инструкций, действующих на предприятии, применяющем данные изделия.

Монтаж термоусадочной трубки и термоусадочной заглушки на увлажненном кабеле категорически запрещен.

ОБЩИЕ УКАЗАНИЯ

Перед началом работы убедитесь, что размер деталей комплекта, который планируется использовать, соответствует сечению кабеля.

Все операции следует выполнять в строгом соответствии с данной инструкцией, не допуская изменений в технологии монтажа. Процесс монтажа должен быть непрерывным до полного его окончания. В процессе монтажа необходимо соблюдать чистоту рук и инструмента.

При усадке термоусаживаемых трубок и колпачков промышленный фен необходимо держать в направлении усадки изделий. Поверхности усаженных трубок должны быть гладкими, без морщин и вздутий.

Перечень инструментов, необходимых для соединения саморегулирующегося нагревательного кабеля с сетевым кабелем питания и изоляции свободного конца кабеля (в комплект не входят):

- линейка;
- нож монтажный;
- кусачки;
- промышленный фен;
- кримпер для обжима контактов.

ПОСЛЕДОВАТЕЛЬНОСТЬ МОНТАЖА

1. Аккуратно снять наружную изоляцию саморегулирующегося кабеля на расстоянии 55 мм. Расплести экранирующую оплетку и скрутить ее в жгут. Снять внутреннюю изоляцию на 40 мм.
2. Снять полупроводниковую матрицу, не повредив внутренние жилы.

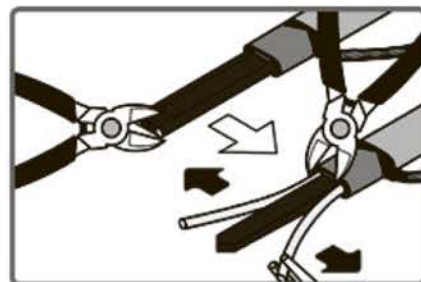
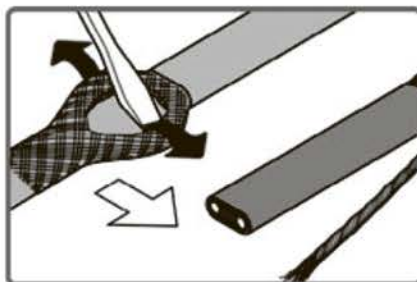
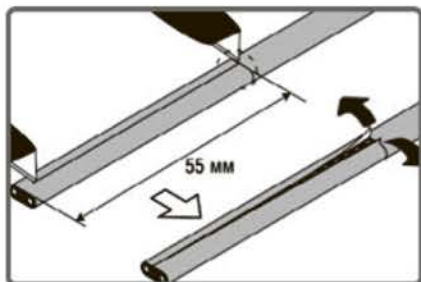

3. Концы внутренних жил саморегулирующегося кабеля подровнять следующим образом: токоведущие жилы = 14 мм/жгут из экранирующей оплетки (при наличии) = 22 мм.
4. Надеть на сетевой кабель термоусадочные трубки $d=24$ мм/($L=100$ и $L=200$). Сечение жил кабеля должно быть не менее 2,5 кв. мм. Зачистить сетевой кабель как показано на рисунке.

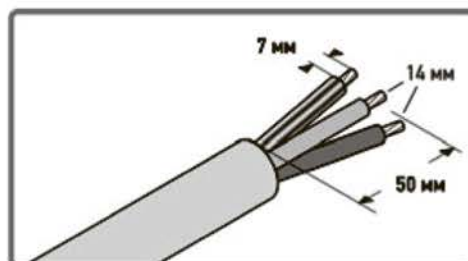
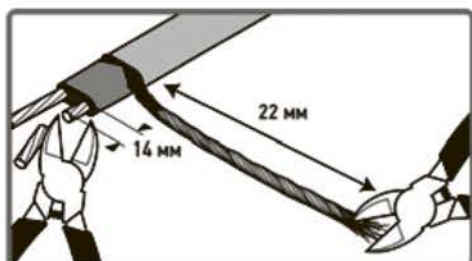

5. Надеть термоусадочные трубки $d=12$ мм на жилы сетевого кабеля. Вставить в обжимные гильзы жилы сетевого и саморегулирующегося кабеля и обжать гильзы кримпером.
6. Надеть на места соединений проводов термоусадочные трубки $d=12$ мм, чтобы они полностью закрывали обжимные гильзы и термоусадить их с помощью промышленного фена.

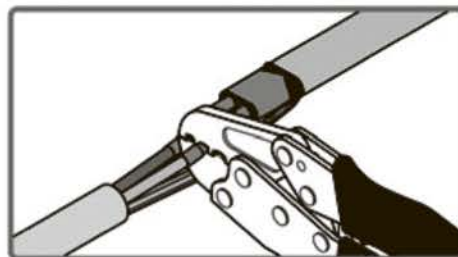
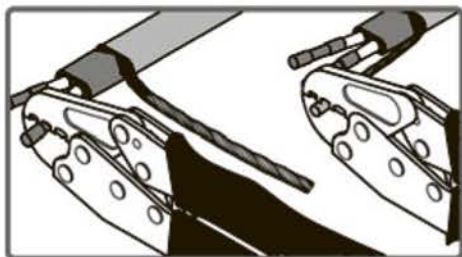

7. Надвинуть черную клеевую термоусадку $d=24$ мм, длиной 100 мм так, чтобы она полностью закрывала места соединений саморегулирующегося и сетевого кабеля и термоусадить ее; далее сверху надвинуть черную клеевую термоусадку $d=24$ мм, длиной 200 мм и термоусадить ее с помощью промышленного фена. Нагревать трубку необходимо с середины к краям, чтобы внутри не образовался пузырь воздуха.

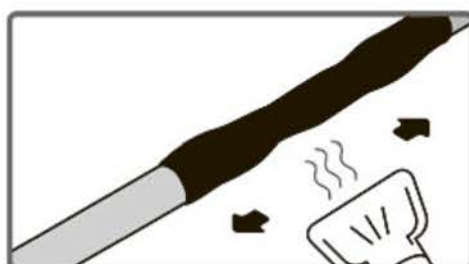
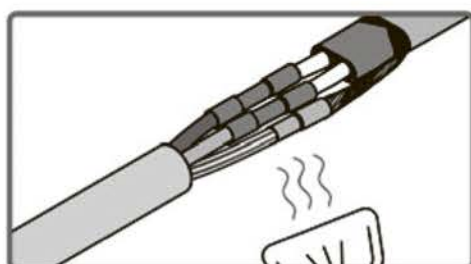

ЗАДЕЛКА СВОБОДНОГО КОНЦА САМОРЕГУЛИРУЮЩЕГОСЯ КАБЕЛЯ

1. Аккуратно снять наружную изоляцию с саморегулирующегося кабеля на расстоянии 20 мм.
2. Полностью обрезать экранирующую оплетку и срезать ступенькой 6 мм саморегулирующегося кабеля, как показано на рисунке.

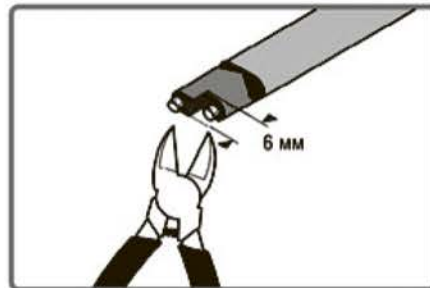
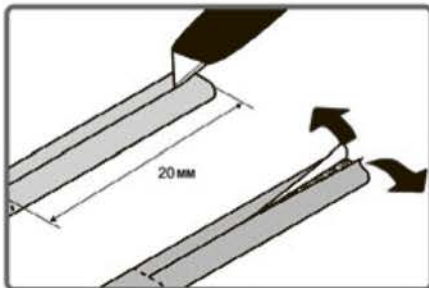
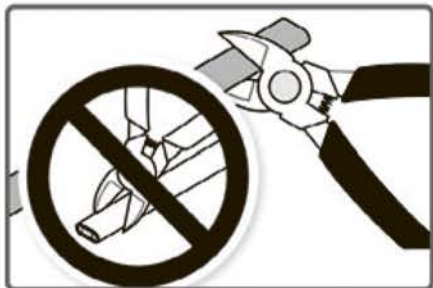

3. Надеть термоусадочный клеевой колпачок на конец кабеля и горячим воздухом термоусадить его с помощью промышленного фена.

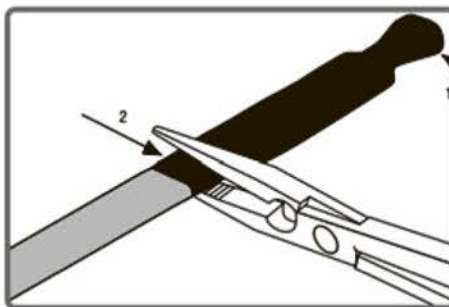
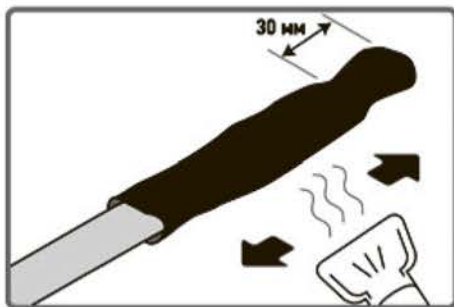

ТРАНСПОРТИРОВКА И ХРАНЕНИЕ

- Транспортировка изделия допускается в упаковке изготовителя, любым видом крытого транспорта, обеспечивающим защиту товара от механических повреждений, загрязнений и попадания влаги.
- Храните изделие в упаковке производителя в помещениях с естественной вентиляцией при температуре 0...+40 °С.

УТИЛИЗАЦИЯ

Утилизация изделия производится в соответствии с требованиями действующего законодательства Российской Федерации.

ГАРАНТИЙНЫЙ ТАЛОН

Наименование товара	
Модель (артикул производителя)	
Место продажи	
Дата продажи	
Печать и подпись продавца	
Подпись покупателя	

Претензии по качеству (работоспособности) товара принимаются не позднее 12 месяцев со дня продажи на основании заполненного гарантийного талона и при наличии изделия в заводской упаковке.

Рассмотрение претензии проводится, если покупателем не были нарушены условия эксплуатации, транспортировки, хранения и меры безопасности, указанные в инструкции к товару.

ГАРАНТИЙНЫЕ ОБЯЗАТЕЛЬСТВА НЕ РАСПРОСТРАНЯЮТСЯ В СЛУЧАЕ:

- Отсутствия правильно заполненного гарантийного талона, чека и упаковки изделия в товарном виде.
- Видимых физических повреждений и/или следов самостоятельного ремонта изделия.
- Неработоспособности ввиду обстоятельств непреодолимой силы: стихийные, военные действия и пр.
- Гарантия распространяется только на территории Российской Федерации.

Изготовитель: ООО «ЭЛЕКТРОМИР».

Дату изготовления см. на упаковке и/или изделии.

Производитель оставляет за собой право на внесение изменений в продукцию без предварительного уведомления с целью улучшения потребительских свойств товара.

