

[Перейти к продукции](#)



EKF



ПАСПОРТ

Датчики движения инфракрасные
встраиваемые MS-100, MS-200,
MS-300 EKF PROxima

1. НАЗНАЧЕНИЕ

Инфракрасный датчик движения предназначен для автоматического включения и отключения нагрузки при появлении движущихся объектов в зоне обнаружения, а так же, в зависимости от уровня освещенности. Служит для автоматического управления внутренним и уличным освещением, охранной сигнализацией и электроприборами. Датчик способен распознавать изменение освещенности (смену дня и ночи). Работа датчика основана на отслеживании уровня ИК излучения в поле зрения датчика. Сигнал на выходе монотонно зависит от уровня ИК излучения, усредненного по полю зрения датчика. В качестве коммутационного элемента служит электромеханическое реле. Применяется в однофазных цепях переменного тока номинальным напряжением 230В частотой 50Гц.

2. ТЕХНИЧЕСКИЕ ХАРАКТЕРИСТИКИ

Параметры	Значения		
	MS-100	MS-200	MS-300
Номинальное напряжение, В	230		
Номинальная частота, Гц	50		
Диапазон рабочих температур, °С	от -10 до +40		
Влажность, не более	93%		
Скорость движения объекта, м/с	0,6-1,5		
Потребляемая мощность, Вт	0,45-0,1		
Высота установки, м	2,2-4,0		

Параметры	Значения		
	MS-100	MS-200	MS-300
Порог срабатывания, Лк (регулируется)	5-2000		
Время отключения, с (регу- лируется)	10-900		
Максимальная мощность нагрузки, Вт, накаливания/люминесцентная лампа	1200/300	800/400	
Угол обзора, °	360		
Дальность действия, м	6	8	
Степень защиты	IP20		
Цвет	белый		
Масса нетто, кг	0,09	0,06	0,108

3. ГАБАРИТНЫЕ И УСТАНОВОЧНЫЕ РАЗМЕРЫ



Рис. 1. Габаритные и установочные размеры датчика MS-100



Рис. 2. Габаритные и установочные размеры датчика MS-200

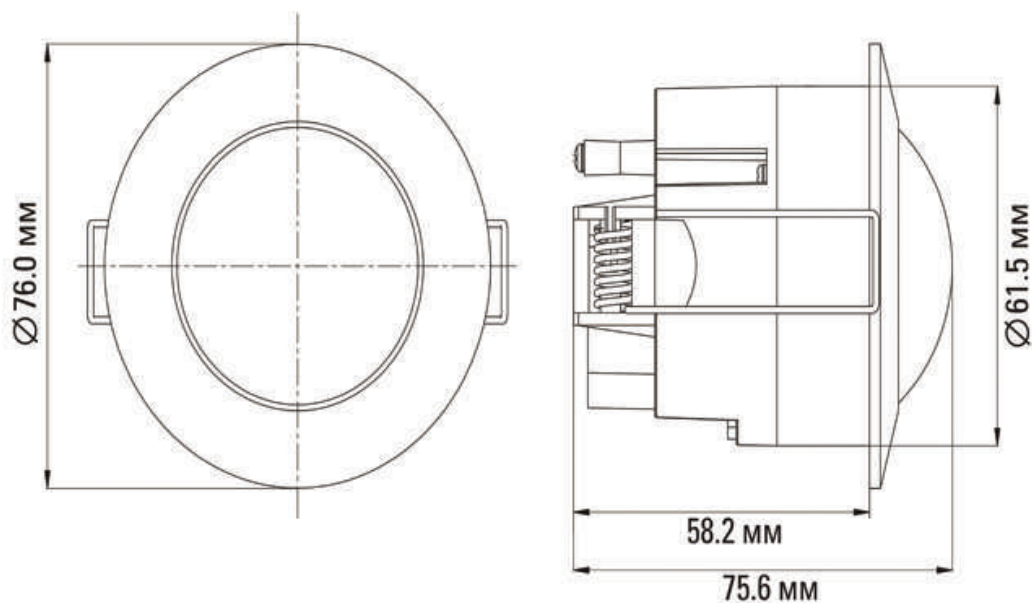

Рис. 3. Габаритные и установочные размеры датчика MS-300

4. УСТАНОВКА ДАТЧИКА ДВИЖЕНИЯ

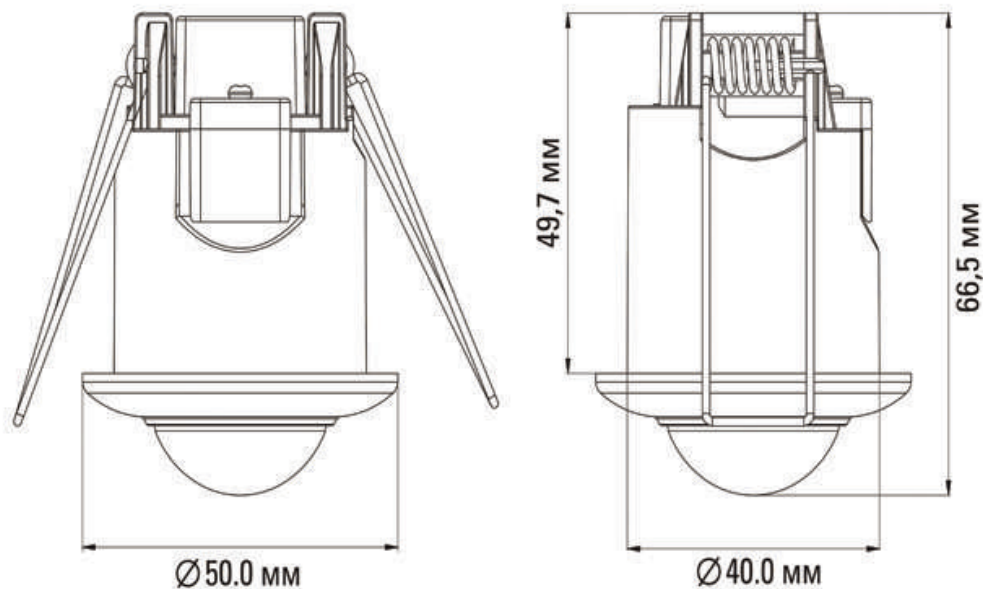
1. Монтаж и пуск устройства в эксплуатацию должен производить только квалифицированный персонал. Перед установкой необходимо убедиться в отсутствии внешних повреждений устройства, а также в правильности напряжения питающей сети и наличии защитного устройства в цепи (автоматический выключатель или предохранитель). Перед установкой, подключением и обслуживанием датчика питающая сеть должна быть обесточена.

2. Снимите прозрачный пластиковый колпак, находящийся в нижней части датчика.

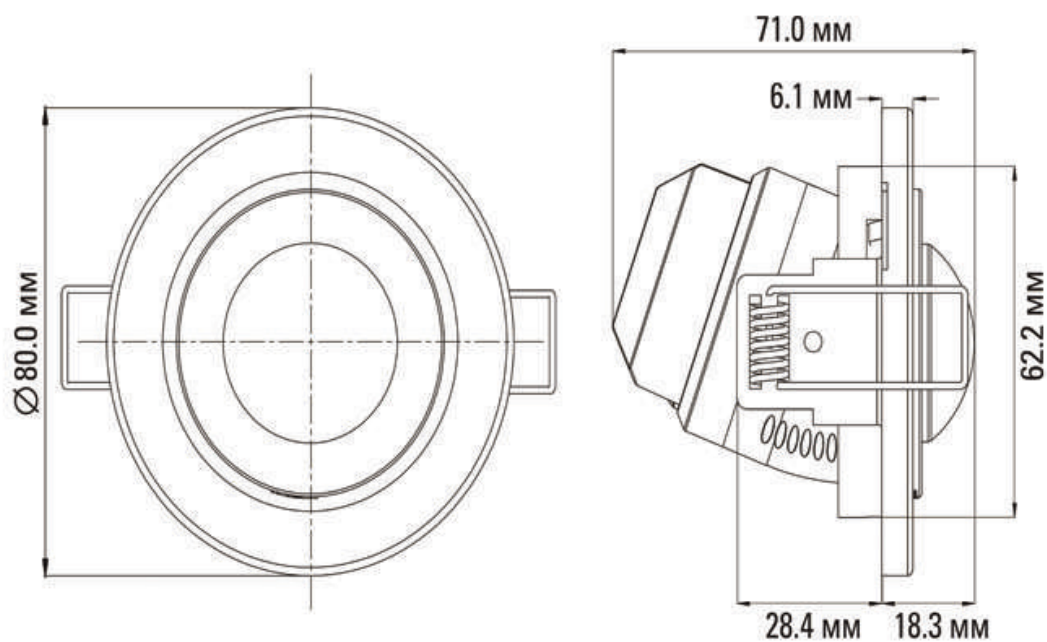
3. Ослабьте винты крепления проводов.

4. Подключите к датчику питание и нагрузку в соответствии со схемой подключения (рис. 4).

5. Затяните винты крепления проводов.

6. Установите датчик на выбранное место. Способ установки – встраиваемый в подвесной потолок.

ВНИМАНИЕ! при выборе места установки следует исключить из зоны обнаружения датчика объекты, которые могут приводить к его ошибочным срабатываниям. Для этого необходимо избегать установки датчика вблизи зон температурного возмущения (кондиционер, отопление) и вентиляторов.



Рис. 4

Подключение осуществляется к проводникам датчика:

- Коричневый (черный) провод – подключение фазы (L)
- Синий (зеленый) провод – подключение нейтрали (N)
- Красный провод – подключение нагрузки

5. ТЕСТИРОВАНИЕ ДАТЧИКА

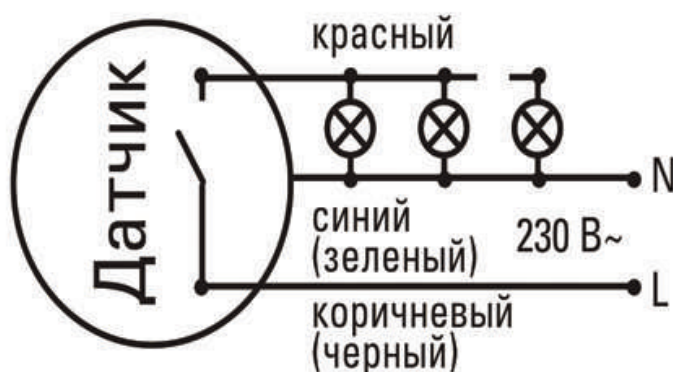
1. После подключения установите регулятор освещенности «LUX» в положение максимум, регулятор времени задержки «TIME» - в положение минимум.

2. Подключите питание, произойдет тест датчика в течение 30 секунд, по завершении которого датчик перейдет в рабочий режим

3. После первого срабатывания установите регуляторы «LUX» и «TIME» в соответствии с потребностями.

Неисправности и способы их устранения.

1. Нагрузка не работает:

- проверьте питание и нагрузку
- проверьте, включается ли индикатор датчика после обнаружения движения.

Если включается – проверьте нагрузку.

• если индикатор датчика не включается, проверьте, соответствует ли текущий уровень освещенности заданному положению регулятора LUX

- проверьте, соответствует ли рабочее напряжение 230В.

2. Плохая чувствительность датчика:

- проверьте, нет ли перед датчиком препятствий
- проверьте температуру окружающей среды
- проверьте высоту установки датчика

3. Датчик автоматически не отключает нагрузку:

- устраните постоянное (ложное) движение в радиусе действия датчика

• возможно, установлен слишком длинный интервал выключения

• питание датчика не соответствует норме

• проверьте, не изменяется ли температура воздуха вблизи датчика, например, из-за кондиционера воздуха или центрального отопления.

6. КОМПЛЕКТАЦИЯ

1. Датчик движения серии MS – 1 шт.;

2. Паспорт – 1 шт.;

3. Крепеж – 1 компл.

7. ГАРАНТИЯ ИЗГОТОВИТЕЛЯ

7.1 Изготовитель гарантирует соответствие микроволнового датчика движения требованиям при соблюдении потребителем условий эксплуатации, транспортировки и хранения.

7.2 Гарантийный срок эксплуатации – 7 лет со дня продажи изделия.

7.3 Гарантийный срок хранения у потребителя в упаковке изготовителя – 7 лет

7.4 Срок службы – 10 лет.

8. СВИДЕТЕЛЬСТВО О ПРИЕМКЕ

Датчики движения соответствуют требованиям нормативной документации и признаны годными к эксплуатации.

Штамп технического контроля изготовителя

Дата производства « ___ » _____ 20__ г.

Номер партии _____

9. ОТМЕТКА О ПРОДАЖЕ

Дата продажи « ___ » _____ 20__ г.

Подпись продавца

Печать фирмы-продавца

М.П.

Изготовитель: ООО «ЦЕЦФ Электрик Трейдинг (Шанхай) Ко.»,
1412, Санком Цимик Тауэр, 800 Шанг Ченг Род,
Пудонг Нью Дистрикт, Шанхай, Китай.

EAC