

**NEOLUX**<sup>®</sup>  
GERMAN TECHNOLOGY

## Power Light 100/80 W 12 V P43t

Эти световые решения NEOLUX для внедорожного использования обеспечивают прекрасную видимость в сложнейших условиях. Вы можете выбрать между более ярким светом, стильным светом и более комфортным светом. Лампы NEOLUX Power Light характеризуются мощным световым потоком, лампы NEOLUX Blue Power Light с его стильным голубовато-белым светом или NEOLUX Weather Light, которые созданы для использования в туман, дождь и снег. Независимо от того, что именно Вы ждете от света Вашего автомобиля, Вы найдете решение в линейке автомобильных ламп NEOLUX.

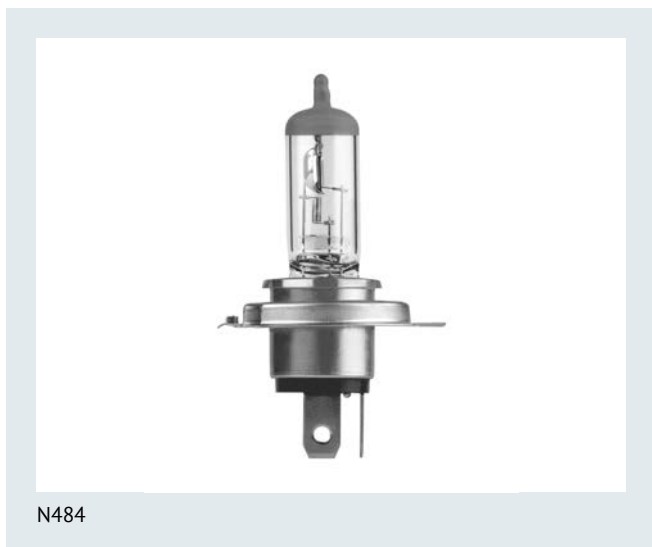

### Преимущества продукта

- Для самых сложных внедорожных применений
- Улучшенная видимость
- Исключительное освещение дорожного полотна
- Больше света позволяет видеть дальше и, следовательно, быстрее реагировать на опасность.
- Надежный производитель

### Характеристики продукта

- Внедорожные фонари с улучшенными характеристиками
- Больше света
- Больше мощности
- Больше яркости
- Универсальность и надежность

### Области применения

- Фары головного света
- Лесное хозяйство, сельское хозяйство и строительная техника для применения вне дорог общего пользования



N484

Информация о продукте

Применение (категория и специфика)	Галогенная лампа головного света
------------------------------------	----------------------------------

Электрические параметры

Мощность на входе	103 Вт
Тестовое напряжение	13,2 В
Номинальная мощность	100/80 Вт
Номинальное напряжение	12,0 В

Фотометрические данные

Цветовая температура	3200 К
Световой поток	2900/1500 лм
Допуск по отклонению светового потока	±10 %

Размеры и вес

Вес продукта	28,00 g
Длина	82,0 mm

Срок службы

Срок службы Tc	75 h
Продолжительность жизни V3	50 h

Дополнительные данные

Цоколь	P43t
--------	------

Возможности / мощности

Технология	галогенная лампа
------------	------------------

Сертификаты и Стандарты

ECE-категория	H4 base
Британский стандарт	484

Условия поставки

Номер заказа	N484
--------------	------

Packaging Information

Packaging description	EAN	Packaging type	Amount of article
NEOLUX N484	4008321756701	Картонная коробка	1

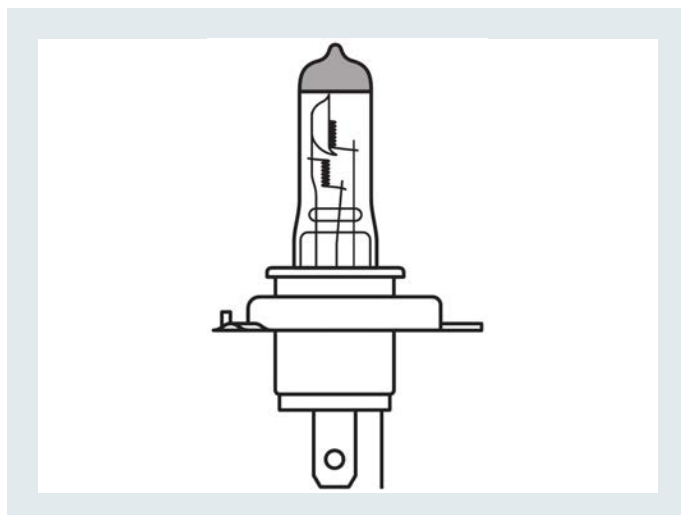

#### Соответствие стандартам

Эти продукты не имеют одобрения ECE, их нельзя использовать на дорогах общего пользования в качестве наружного освещения. Пожалуйста, обратитесь за дополнительной информацией к дистрибьютору в вашем регионе.

**NEOLUX**<sup>®</sup>  
GERMAN TECHNOLOGY

NEOLUX Automotive Lighting  
OSRAM GmbH

Marcel-Breuer-Str 6  
80807 Munich, Germany