



MASTER CityWhite CDO-^{SHOP220}TT

MASTER CityWhite CDO-TT Plus 70W/828 E27

Керамическая металлогалогидная лампа с цилиндрической колбой, применяется вне помещений для приятного белого освещения

Данные о продукции

• Общие характеристики

Цоколь	E27
Колба	T35 [Т 35mm]
Отделка колбы (цвет)	Прозрачный
Положение горения	универс. [универсальное]
Срок службы при 5% отказов	9500 hr
Срок службы при 10% отказов	12000 hr
Срок службы при 20% отказов	14500 hr
Срок службы при 50% отказов	20000 hr
LSF EM 2000h Rated, 12h cycle	99 %
LSF EM 4000h Rated, 12h cycle	99 %
LSF EM 6000h Rated, 12h cycle	99 %
LSF EM 8000h Rated, 12h cycle	98 %
LSF EM 12000h Rated, 12h cycle	90 %
LSF EM 16000h Rated, 12h cycle	74 %
LSF EM 20000h Rated, 12h cycle	50 %

• Светотехнические характеристики

Цветовой код	828 [Цветовая температура 2800K]
Индекс цветопередачи	90 Ra8
Обозначение цвета	Теплый белый
Цветовая температура	2800 K

Цветовая температура	2800 K
Номин.св.поток с ЭМПРА и 25°C	7500 Lm
Номин.св.отдача с ЭМПРА и 25 C	103 Lm/W
LLMF EM 2000h Rated	95 %
LLMF EM 4000h Rated	90 %
LLMF EM 6000h Rated	86 %
LLMF EM 8000h Rated	83 %
LLMF EM 12000h Rated	78 %
LLMF EM 16000h Rated	74 %
LLMF EM 20000h Rated	71 %
Координата цветности X	446 -
Координата цветности Y	393 -

• Электрические характеристики

Мощность лампы	70 W
Lamp Wattage EM 25°C, Nominal	70 W
Номин. мощн. с ЭМПРА при 25 C	73 W
Напряжение лампы	93 V
Ток на лампе с ЭМПРА	1 A
Время зажигания	30 (max) s

PHILIPS
sense and simplicity

Время разгорания 90%	3 (max) min
Диммирование	Да
Время перезажи- гания	720 (max) s
Ratio scotopic/ photopic lumens	1.30 -

• Экологические характеристики

Содержание ртути (мг)	6.8 mg
-----------------------	--------

• УФ - характеристики

Допустимое демо время	8 (min) h500lx
-----------------------	----------------

• Требования к конструкции ламп

Температура цоколя	200 (max) C
Температура колбы	350 (max) C

• Габариты

Общая длина C	156 (max) mm
---------------	--------------

Диаметр D	36 (max) mm
Длина центра луча L	102 mm
Длина арки O	7.15 mm

• Информация о продукте

Код заказа	120308 00
Код изделия	871829112030800
Название изделия	MASTER CityWhite CDO-TT Plus 70W/828 E27
Название изделия для заказа	MASTER CityWh CDO-TT Plus 70W/828 E27
Штук в упаковке	1
Конфигурация упаковки	12
Пачек в коробке	12
Штрихкод на упаковке (EAN1)	8718291120308
Штрихкод на коробке (EAN3)	8718291120315
Логистический код (12NC)	928082019235
Код ILCOS	MT-70/28/1B-H-E27
Вес нетто 1 штуки	0.048 kg

Предупреждение и условия безопасности

- Использовать только в полностью закрытых светильниках, даже во время испытаний (IEC61167, IEC 62035, IEC60598)
- Светильник должен удерживать горячие детали лампы в случае ее разрыва

- Лампы рассчитаны на использование электронных или электромагнитных ПРА
- ПРА должен обладать пожизненной защитой (IEC61167, IEC 62035)

Чертеж размеров

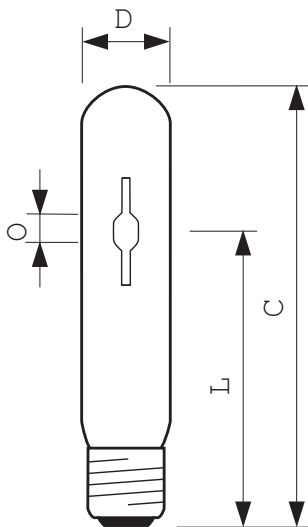

MASTER CityWhite CDO-TT Plus 70W/828 E27

Product	C (Max)	D (Max)	L (Norm)	O (Norm)
CDO-TT Plus 70W/828 E27	156	36	102	7.15

Чертеж размеров



E27

Фотометрические данные

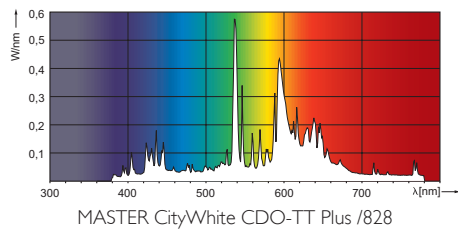

© 2012 Koninklijke Philips Electronics N.V.
Все права защищены

Спецификации могут меняться без предупреждения. Торговые марки являются собственностью Koninklijke Philips Electronics N.V. или их соответствующих владельцев

www.philips.com/lighting

2012, Декабрь 28
Данные для изменения